



DIRETORIA ADMINISTRATIVA E FINANCEIRA  
GERÊNCIA DE SUPRIMENTOS E GESTÃO DE CONTRATOS

# LICITAÇÃO ELETRÔNICA Nº 2023/64

# EDITAL

## REGISTRO DE PREÇOS

**OBJETO:** Registro de Preços para aquisição de cadeiras corporativas em atendimento à necessidade dos estabelecimentos da BB TECNOLOGIA E SERVIÇOS, incluído trade-in de cadeiras obsoletas

Licitações-e nº: 1027282

### IMPORTANTE

RECEBIMENTO DAS PROPOSTAS	ABERTURA DA SESSÃO	INÍCIO DA DISPUTA DE PREÇOS
Até 27/11/2023	27/11/2023	27/11/2023
Até às 10h00min	10h00min	10h30min

## ÍNDICE

1. DISPOSIÇÕES PRELIMINARES
2. OBJETO
3. PARTICIPAÇÃO NA LICITAÇÃO
4. IMPUGNAÇÃO AO EDITAL
5. CADASTRO DAS PROPOSTAS
6. SESSÃO PÚBLICA
7. CRITÉRIO DE JULGAMENTO
8. CONDIÇÕES PARA HABILITAÇÃO
9. ANÁLISE DE PROTÓTIPOS/AMOSTRA
10. FASE RECURSAL
11. FORMALIZAÇÃO DA ATA DE REGISTRO DE PREÇOS
12. CADASTRO RESERVA
13. SANÇÕES ADMINISTRATIVAS
14. DISPOSIÇÕES FINAIS

### ANEXOS DO EDITAL

ANEXO I – DESCRIÇÃO DO OBJETO DA LICITAÇÃO

ANEXO II – MINUTA DE CARTA-PROPOSTA

ANEXO III – MINUTA DE DECLARAÇÃO DE INEXISTÊNCIA DE EMPREGADO MENOR

ANEXO IV – MINUTA DE DECLARAÇÃO DE INEXISTÊNCIA DE FATO

SUPERVENIENTE

ANEXO V – MINUTA DE DECLARAÇÃO DE ME/EPP

ANEXO VI – TERMO DE COMPROMISSO DE COMBATE À CORRUPÇÃO E AO  
CONLUIO ENTRE INTERESSADOS E DE RESPONSABILIDADE SÓCIOAMBIENTAL

ANEXO VII – MODELO DE ATESTADO DE CAPACIDADE TÉCNICA

ANEXO VIII – QUESTIONÁRIO *DUE DILIGENCE*

ANEXO IX - MINUTA DA ATA DE REGISTRO DE PREÇOS

**BB TECNOLOGIA E SERVIÇOS S.A.**  
**GERÊNCIA DE SUPRIMENTOS E GESTÃO DE CONTRATOS**

**LICITAÇÃO ELETRÔNICA Nº 2023/64**

A **BB TECNOLOGIA E SERVIÇOS S.A.**, por intermédio da **Diretoria Administrativa e Financeira / Gerência de Suprimentos e Gestão de Contratos**, torna pública a realização de Licitação Eletrônica, pelo critério de julgamento Menor Preço, com modo aberto de disputa, na forma abaixo e de acordo com a Lei nº 13.303, de 30.06.2016, o Regulamento de Licitações e Contratos da BB Tecnologia e Serviços S.A., publicado em sua página eletrônica ([www.bbts.com.br](http://www.bbts.com.br)) em **01.02.2018**, Lei Complementar 123 de 14.12.2006, Decreto nº 8.538, de 06.10.2015 e os termos deste Edital, cuja minuta-padrão foi aprovada pelos Pareceres Jurídicos nº **35/2018** de 02.02.2018, nº **533/2019** de 29.12.2019, nº **1166/2022** de 06.02.2022, nº **1698/2022** de 16.11.2022 e nº **2157/2023** de 15.06.2023.

**1. DISPOSIÇÕES PRELIMINARES**

- 1.1. A Licitação Eletrônica para Registro de Preços será realizada em sessão pública, por meio da INTERNET, mediante condições de segurança – criptografia e autenticação – em todas as suas fases.
- 1.2. Os trabalhos serão conduzidos por empregado da BB Tecnologia e Serviços S.A., denominado RESPONSÁVEL, mediante a inserção e monitoramento de dados gerados ou transferidos para o portal “**Licitações-e**” ([www.licitacoes-e.com.br](http://www.licitacoes-e.com.br)) constante da página eletrônica do Banco do Brasil S.A.
- 1.3. As dúvidas decorrentes da interpretação deste Edital poderão ser esclarecidas, desde que encaminhadas para o endereço eletrônico da Divisão de Licitações e Compras da Gerência de Suprimentos e Gestão de Contratos indicado abaixo, até 3 (três) dias úteis antes da abertura da sessão.
  - 1.3.1. [licitacoes@bbts.com.br](mailto:licitacoes@bbts.com.br)
- 1.4. As consultas deverão ser encaminhadas com o seguinte texto no campo “assunto”: “ESCLARECIMENTOS LICITAÇÃO ELETRÔNICA Nº **2023/64**” e serão respondidas diretamente no site [www.licitacoes-e.com.br](http://www.licitacoes-e.com.br), no campo “MENSAGENS”, no link correspondente a este Edital.
- 1.5. Nos casos em que ocorram problemas de conexão ou surjam dúvidas com relação ao site “licitações-e”, os interessados deverão entrar em contato através dos seguintes números de telefone:
  - Capitais e Regiões Metropolitanas: Tel. 4004-0001
  - Demais Localidades: Tel. 0800-729-0001
- 1.6. Para todas as referências de data e hora deste Edital, será observado o horário de Brasília (DF).
- 1.7. **Item orçamentário:** A despesa decorrente da contratação do objeto desta licitação correrá à conta dos recursos específicos consignados no orçamento da BB Tecnologia e Serviços S.A.

## 2. OBJETO

- 2.1. Registro de preços para aquisição possível e provável de cadeiras corporativas em atendimento à necessidade dos estabelecimentos da BB Tecnologia e Serviços, incluído trade-in de cadeiras obsoletas.
- 2.2. Em atendimento ao disposto no Artigo 48, Inc. III da Lei Complementar nº 123, de 14.12.2006, serão reservados à participação exclusiva de Microempresas - ME e Empresas de Pequeno Porte - EPP os lotes 2,4,6,8 e 10.
- 2.3. A descrição detalhada do objeto da presente licitação consta do **ANEXO I** do Edital.

## 3. PARTICIPAÇÃO NA LICITAÇÃO

- 3.1. Poderão participar desta Licitação os INTERESSADOS que atenderem às exigências constantes deste Edital e de seus Anexos. E para os **lotes 2,4,6,8 e 10** os que se enquadrem como microempresa ou empresa de pequeno porte, na forma da Lei Complementar nº 123, de 14.12.2006 e do Decreto nº 8.538, de 06.10.2015.
- 3.2. Os INTERESSADOS em participar desta Licitação deverão, ainda, dispor de chave de identificação e senha pessoal (intransferíveis), obtidas junto às Agências do Banco do Brasil S.A. sediadas no País.
  - 3.2.1. As instruções para obtenção da chave e senha de acesso estão disponíveis na Cartilha do Fornecedor, disponível no endereço:  
<http://www.licitacoes-e.com.br/aop/documentos/CartilhaFornecedor.pdf>
- 3.3. O credenciamento do INTERESSADO e de seu representante legal junto ao sistema eletrônico implica a responsabilidade legal pelos atos praticados e a presunção de capacidade técnica para realização das transações inerentes à licitação.
- 3.4. Em se tratando de microempresa ou empresa de pequeno porte, nos termos da Lei Complementar nº 123, de 14.12.2006 e do Decreto nº 8.538, de 06.10.2015 e para que essas possam usufruir do tratamento diferenciado previsto no Capítulo V da referida Lei, é necessário, à época do credenciamento, a declaração em campo próprio do sistema eletrônico, identificando-se como microempresa ou empresa de pequeno porte.
  - 3.4.1. **O INTERESSADO deverá apresentar declaração de que se enquadra como ME ou EPP, nos termos do ANEXO V.**
  - 3.4.2. O sistema somente identificará o licitante como ME ou EPP caso faça a opção indicada no item 3.4 acima, sendo este o ÚNICO momento em que o sistema oportuniza ao licitante declarar sua condição de preferência, requisito indispensável para que possa exercer os benefícios estabelecidos na LC 123/2006 previsto neste edital.
  - 3.4.3. Ao credenciarem-se como ME ou EPP no sistema Licitações-e, os INTERESSADOS declaram, sob as penas da lei, que cumprem os requisitos legais para a qualificação como tal, estando aptas a usufruir do tratamento favorecido estabelecido nos arts. 42 a 49 da Lei Complementar nº 123/2006.

- 3.5. O INTERESSADO, na condição de ME ou EPP, optante pelo Simples Nacional, deverá avaliar se o objeto da presente licitação se enquadra em uma das vedações citadas nos incisos do art. 17 da lei Complementar nº 123/2006 e não se encontra ressalvado dentre as exceções previstas no parágrafo primeiro do citado artigo.
- 3.5.1. Constatando a vedação, não poderá beneficiar-se dessa opção e a proposta apresentada não deverá contemplar os benefícios tributários do regime diferenciado.
- 3.5.2. Caso venha a ser contratado, estará sujeito a retenção na fonte de tributos e contribuições sociais, na forma da legislação em vigor, independentemente de a proposta, indevidamente, contemplar os benefícios tributários do regime diferenciado, obrigando-se, ainda, a apresentar à BB Tecnologia e Serviços S.A. a solicitação de exclusão do referido regime, protocolada junto à receita Federal.
- 3.6. Estarão impedidos de participar desta Licitação os INTERESSADOS que se enquadrem em uma ou mais das situações a seguir:
- a) Estejam constituídos sob a forma de consórcio;
  - b) Estejam cumprindo a penalidade de suspensão imposta pela BB Tecnologia e Serviços S.A.;
  - c) Sejam declarados inidôneos pela União, ou estejam sancionados nos termos da Lei nº 12.846/2013, enquanto perdurarem os efeitos da sanção;
  - d) Estejam registradas no Cadastro Nacional de Condenações Cíveis por Atos de Improbidade Administrativa, mantido pelo Conselho Nacional de Justiça;
  - e) Estejam sob falência, recuperação judicial ou extrajudicial sem acolhimento do plano de recuperação pelo juiz, na forma do art. 52 da Lei nº 11.101/2005, ou em concordata, dissolução ou liquidação;
  - f) Sejam constituídos por sócio de empresa que estiver suspensa pela BB Tecnologia e Serviços S.A., pelo Banco do Brasil e suas subsidiárias, bem como pela Fundação Banco do Brasil, ou que tenha sido declarada inidônea pela União;
  - g) Sejam empresas cujo administrador seja sócio de empresa suspensa pela BB Tecnologia e Serviços S.A., pelo Banco do Brasil e suas subsidiárias, bem como pela Fundação Banco do Brasil, ou que tenha sido declarada inidônea pela União;
  - h) Sejam constituídos por sócio que tenha sido sócio ou administrador de empresa suspensa pela BB Tecnologia e Serviços S.A., pelo Banco do Brasil e suas subsidiárias, bem como pela Fundação Banco do Brasil, ou que tenha sido declarada inidônea pela União, no período dos fatos que deram ensejo à sanção;
  - i) Cujo administrador tenha sido sócio ou administrador de empresa suspensa pela BB Tecnologia e Serviços S.A., pelo Banco do Brasil e suas subsidiárias, bem como pela Fundação Banco do Brasil, ou que tenha sido declarada inidônea pela União, no período dos fatos que deram ensejo à sanção;
  - j) Que tiverem, nos seus quadros de diretoria, pessoa que participou, em razão de vínculo de mesma natureza, de empresa declarada inidônea;
  - k) Sejam empregados ou dirigentes da BB Tecnologia e Serviços S.A.;

- l) Que tenham relação de parentesco, até o terceiro grau civil, com dirigente da BB Tecnologia e Serviços S.A., com empregado da BB Tecnologia e Serviços S.A. cujas atribuições envolvam a atuação na área responsável pela licitação ou contratação, ou com autoridade do ente público a que a BB Tecnologia e Serviços S.A. esteja vinculada;
- m) Sejam empresas cujo proprietário, mesmo na condição de sócio, tenha terminado seu prazo de gestão ou rompido seu vínculo com a BB Tecnologia e Serviços S.A. há menos de 6 (seis) meses;
- n) Para os **lotes 2,4,6,8 e 10** que não se enquadrem como Microempresa ou Empresa de Pequeno Porte, na forma da Lei Complementar nº 123, de 14.12.2006 e do Decreto nº 8.538, de 06.10.2015.

3.7. É vedado o nepotismo, nos termos do Decreto 7.203, de 04.06.2010.

#### 4. IMPUGNAÇÃO AO EDITAL

- 4.1. Até **5 (cinco) dias úteis** antes da data fixada para abertura da sessão pública, qualquer cidadão poderá impugnar o ato convocatório da licitação eletrônica.
  - 4.1.1. O RESPONSÁVEL decidirá sobre a impugnação no prazo de até **3 (três) dias úteis** e, sendo acolhida, será definida e publicada nova data para realização do certame.
  - 4.1.2. Para a contagem dos prazos referidos no presente item, deverá ser excluído o dia do início do prazo (data da sessão) e incluído o dia do fim do prazo, dia este que deverá ser considerado válido para a prática do ato.
- 4.2. As impugnações deverão ser encaminhadas para o endereço eletrônico da Divisão de Licitações e Compras da Gerência de Suprimentos e Gestão de Contratos indicado abaixo.
  - 4.2.1. [licitacoes@bbts.com.br](mailto:licitacoes@bbts.com.br)
- 4.3. As impugnações deverão ser encaminhadas com o seguinte texto no campo assunto: "**IMPUGNAÇÃO LICITAÇÃO ELETRÔNICA Nº 2023/64**". As decisões serão registradas diretamente no site [www.licitacoes-e.com.br](http://www.licitacoes-e.com.br), no link correspondente a este Edital.
- 4.4. Não serão conhecidas as impugnações apresentadas fora do prazo estipulado no **item 4.1.**

#### 5. CADASTRO DAS PROPOSTAS

- 5.1. O interessado em participar, desta licitação, deverá, antes da abertura da sessão pública, cadastrar sua proposta no sítio [www.licitacoes-e.com.br](http://www.licitacoes-e.com.br). As instruções de acesso ao sistema eletrônico podem ser obtidas no link indicado no **item 3.2.1.**
- 5.2. O encaminhamento da proposta pressupõe o conhecimento e atendimento às exigências de habilitação previstas no Edital. O INTERESSADO declarará no sistema, antes de registrar sua proposta, que cumpre plenamente os requisitos de habilitação exigidos neste Edital, sujeitando-se às sanções legais na hipótese de declaração falsa.

- 5.2.1. O INTERESSADO que, previamente à disputa, utilizar o campo de “Informações Adicionais” ou qualquer outro meio no portal Licitações-e para registrar qualquer informação que possibilite identificar sua razão social, nome fantasia, telefone, e-mail de contato ou qualquer outra informação que possa identificar sua empresa, terá sua proposta desclassificada antes da disputa de lances.
- 5.3. O INTERESSADO será responsável por todas as transações que forem efetuadas em seu nome no sistema eletrônico, declarando e assumindo como firmes e verdadeiras suas propostas e lances, inclusive os atos praticados diretamente ou por seu representante, não cabendo à BB Tecnologia e Serviços S.A. responsabilidade por eventuais danos decorrentes de uso indevido da senha, ainda que por terceiros.
- 5.4. Caberá ao INTERESSADO acompanhar as operações no sistema eletrônico durante o processo licitatório, ficando responsável pelo ônus decorrente da perda de negócios diante da inobservância de quaisquer mensagens emitidas pelo sistema ou de sua desconexão.
- 5.5. O INTERESSADO deverá comunicar imediatamente ao provedor do sistema qualquer acontecimento que possa comprometer o sigilo ou a inviabilidade do uso da senha, para imediato bloqueio de acesso.
- 5.6. Sendo aplicável ao objeto da presente licitação ou à atividade principal do INTERESSADO a desoneração do INSS nos encargos sociais, disciplinada na Lei nº 13.161/2015, na Lei nº 12.546/2011 e no Decreto 7.828/2012, que possibilita a redução de custos previdenciários das empresas indicadas na referida legislação, a composição dos valores da proposta deve considerar a referida desoneração.
- 5.7. Quando se tratar de fornecedor residente ou domiciliado no exterior, informar no **ANEXO II** o Número de Identificação Fiscal - NIF, ou respectiva justificativa para não apresentação do referido número, para fins de cumprimento do disposto na Instrução Normativa nº 1.277, de 28.06.2012 da Receita Federal do Brasil.
- 5.8. Quaisquer tributos, encargos, custos e despesas, diretos ou indiretos, omitidos da proposta ou incorretamente cotados, serão considerados como inclusos nos preços, não sendo considerados pleitos de acréscimos, a esse título, devendo o serviço/fornecimento ser cumprido sem ônus adicional a BB Tecnologia e Serviços S.A.

## 6. SESSÃO PÚBLICA

- 6.1. A partir do horário previsto no Edital, a sessão pública na Internet será aberta por comando do RESPONSÁVEL.
- 6.2. Até a abertura da sessão, os INTERESSADOS poderão retirar ou substituir a proposta anteriormente apresentada.

- 6.2.1. Na definição do preço a ser proposto, em se tratando de ME ou EPP, a empresa deve prever nos custos de execução do contrato/ata eventual desenquadramento de sua condição de ME/EPP nos termos da LC nº 123/2006. Caso ocorra a extrapolação do faturamento, situação que não configura motivo para reequilíbrio e/ou repactuação, a empresa não poderá utilizar-se dos benefícios do regime tributário diferenciado.
- 6.3. O RESPONSÁVEL verificará as propostas apresentadas, desclassificando aquelas que não estejam em conformidade com os requisitos estabelecidos no Edital.
- 6.4. A desclassificação de proposta será sempre fundamentada e registrada no sistema, com acompanhamento em tempo real por todos os INTERESSADOS.
- 6.5. O sistema ordenará, automaticamente, as propostas classificadas pelo RESPONSÁVEL, sendo que somente estas participarão da fase de lance.
- 6.6. Classificadas as propostas, o RESPONSÁVEL dará início à fase competitiva, quando então, os INTERESSADOS poderão encaminhar lances exclusivamente por meio do sistema eletrônico.
- 6.7. Iniciada a etapa competitiva, os representantes dos INTERESSADOS deverão estar conectados ao sistema para participar da sessão de lances. Os lances ofertados pelos INTERESSADOS serão imediatamente registrados quanto ao recebimento, horário e valor. Em se tratando de Licitação com mais de um Lote, os lances serão Lote a Lote.
- 6.8. O INTERESSADO somente poderá oferecer lance inferior ao último por ele ofertado e registrado pelo sistema.
- 6.9. Os lances deverão ser formulados considerando o valor global do lote, observado o disposto no **item 7.1**.
- 6.9.1. Lances simbólicos, irrisórios ou de valor zero, incompatíveis com os praticados no mercado e com os custos estimados para a execução do objeto, poderão ser excluídos do sistema pelo RESPONSÁVEL;
- 6.9.2. O intervalo entre lances não poderá ser inferior a 3 (três) segundos, sob pena de serem automaticamente descartados pelo sistema os respectivos lances.
- 6.10. Durante a sessão pública, os INTERESSADOS serão informados, em tempo real, do valor do menor lance registrado. O sistema não identificará o autor dos lances aos demais INTERESSADOS.
- 6.11. O INTERESSADO poderá apresentar, durante a disputa, lances intermediários.
- 6.11.1. São considerados lances intermediários aqueles iguais ou superiores ao menor lance já ofertado e inferiores ao último lance dado pelo próprio INTERESSADO.
- 6.12. O encerramento da etapa de lances da sessão pública será iniciado por decisão do RESPONSÁVEL. O sistema eletrônico encaminhará aviso de fechamento iminente dos lances, após o qual transcorrerá período de tempo de **até 30 (trinta) minutos, aleatoriamente determinado**, findo o qual será **automaticamente** encerrada a recepção de lances.



- 6.13. Encerrada a etapa de lances da sessão pública e definida a melhor proposta, o RESPONSÁVEL poderá negociar com o INTERESSADO, via sistema eletrônico, para que seja obtida melhor proposta, observado o critério de julgamento e não se admitindo negociar condições diferentes daquelas previstas no Edital. A negociação será realizada por meio do sistema, podendo ser acompanhada pelos demais INTERESSADOS.
- 6.14. Se houver negociação, o INTERESSADO deverá encaminhar, na forma do item **6.19**, a proposta comercial com os respectivos valores adequados ao preço negociado.
- 6.15. No caso de desconexão do RESPONSÁVEL, no decorrer da etapa de lances, se o sistema eletrônico permanecer acessível aos INTERESSADOS, os lances continuarão sendo recebidos, sem prejuízo dos atos realizados.
- 6.16. Quando a desconexão do RESPONSÁVEL persistir por tempo superior a 10 (dez) minutos, a sessão da Licitação na forma eletrônica poderá ser suspensa e reiniciada somente após comunicação aos INTERESSADOS, no endereço eletrônico utilizado para divulgação.
- 6.16.1. O RESPONSÁVEL analisará e decidirá quanto à suspensão da Licitação, quando verificar circunstâncias que resultem em transtornos ou impedimentos ao regular andamento da etapa competitiva do certame.
- 6.17. Definido o lance classificado em primeiro lugar, que ocorrerá após o término do tempo aleatório, em existindo diferença de pelo menos 10% entre o melhor lance e o subsequente, poderá ser reiniciada a disputa entre os demais INTERESSADOS, para definição das demais colocações.
- 6.18. Encerrada a etapa de lances, o Responsável examinará a proposta classificada em primeiro lugar quanto à compatibilidade do preço em relação ao estimado para contratação e verificará a habilitação do INTERESSADO conforme disposições do Edital.
- 6.19. Os documentos de habilitação solicitados no item 8, bem como a Carta-Proposta (**ANEXO II**) no valor do menor lance cotado ou negociado, deverão ser remetidos pelo e-mail [licitacoes@bbts.com.br](mailto:licitacoes@bbts.com.br), até o 3º (terceiro) dia útil posterior a data de convocação.
- 6.19.1. Os originais ou cópias autenticadas, caso sejam solicitados, deverão ser encaminhados à Divisão de Licitações e Compras, no seguinte endereço: SEPN COMÉRCIO RESIDENCIAL NORTE, 508 CONJUNTO "C" LOTE 07, Brasília/ DF - CEP: 70740-543, no prazo máximo de 05 (cinco) dias úteis da solicitação.
- 6.19.2. Caberá ao INTERESSADO acompanhar a convocação para apresentar a documentação no sistema eletrônico durante o processo licitatório, ficando responsável pelo ônus decorrente da perda de negócios diante da inobservância de quaisquer mensagens emitidas pelo RESPONSÁVEL.

- 6.20. Se a proposta ou o lance classificado em primeiro lugar não for aceitável, ou se o INTERESSADO não atender às exigências habilitatórias, o Responsável examinará a proposta ou o lance subsequente, verificando a sua compatibilidade e a habilitação do INTERESSADO, na ordem de classificação, e assim sucessivamente, até a apuração de uma proposta ou lance que atenda ao Edital.
- 6.20.1. Também nessa etapa o Responsável poderá negociar com o INTERESSADO para que seja obtido preço melhor. A negociação será realizada por meio do sistema, podendo ser acompanhada pelos demais INTERESSADOS.
- 6.21. Na hipótese de aplicação da prerrogativa do **item 6.20**, o INTERESSADO classificado deverá apresentar os documentos de habilitação solicitados no **item 8**, bem como a Carta-Proposta (**ANEXO II**) na forma e nos prazos estabelecidos nos itens 6.19 e 6.19.1.
- 6.22. A proposta deverá ter validade não inferior a 90 (noventa) dias, contados a partir da data da sessão pública da Licitação.

## 7. CRITÉRIO DE JULGAMENTO

- 7.1. No julgamento das propostas, a classificação se dará em ordem crescente dos preços apresentados, sendo considerada vencedora a proposta que cotar o **MENOR PREÇO GLOBAL**, por **LOTE**, para o objeto licitado.
- 7.2. No julgamento da habilitação e das propostas, o Responsável poderá sanar erros ou falhas que não alterem a substância das propostas, dos documentos e sua validade jurídica, mediante despacho fundamentado, registrado em ata e acessível a todos, atribuindo-lhes validade e eficácia para fins de habilitação e classificação.
- 7.3. Na verificação da conformidade da melhor proposta apresentada com os requisitos deste Edital será desclassificada aquela que:
- 7.3.1. Contenha vícios insanáveis;
- 7.3.2. Não atenda às exigências ou não obedeça às especificações previstas neste Edital, ou impuser condições;
- 7.3.3. Apresente e permaneça com valores superiores ao orçamento estimado para a aquisição;
- 7.3.4. Apresente preço manifestadamente inexequível;
- 7.3.5. Não tenha sua exequibilidade demonstrada, quando exigida pelo RESPONSÁVEL;
- 7.3.6. Considera-se inexequível a proposta de preços que apresente preço global ou unitário simbólicos, irrisórios ou de valor zero, incompatíveis com os preços dos insumos de mercado, acrescidos dos respectivos encargos, exceto quando se referirem a materiais e instalações de propriedade do próprio INTERESSADO, para os quais ele renuncie à parcela ou à totalidade da remuneração.

7.3.6.1. Se houver indícios de inexequibilidade da proposta de preços, ou em caso da necessidade de esclarecimentos complementares, poderão ser efetuadas diligências, na forma do §2º, do art. 56, da Lei nº 13.303/16.

7.3.7. Apresente irregularidades ou contenha rasuras, emendas ou entrelinhas que comprometam seu conteúdo.

7.3.8. Apresente desconformidade com quaisquer outras exigências deste Edital, desde que insanáveis.

7.4. Em qualquer situação, é facultado ao RESPONSÁVEL negociar redução de preços diretamente com o autor da melhor proposta.

#### **DIREITO DE PREFERÊNCIA PARA MICROEMPRESAS E EMPRESAS DE PEQUENO PORTE (NÃO SE APLICA SE O LOTE FOR EXCLUSIVO PARA “ME” E “EPP”)**

7.5. Será assegurada, como critério de desempate, preferência de contratação para as Microempresas e Empresas de Pequeno Porte, conforme previsto na Lei Complementar nº 123, de 14.12.2006 e no Decreto nº 8.538, de 06.10.2015.

7.5.1. A identificação do INTERESSADO como ME ou EPP, será confirmada após o encerramento dos lances.

7.6. Entende-se por empate aquelas situações em que, observado o disposto nos itens seguintes, as propostas apresentadas pelas microempresas ou empresas de pequeno porte sejam iguais ou até 10% (dez por cento) superiores à proposta melhor classificada.

7.7. Para efeito de aplicação do critério de desempate para Microempresas e Empresas de Pequeno Porte de que trata o **item 7.5**, proceder-se-á da seguinte forma:

7.7.1. Após o encerramento da etapa de lances, a microempresa ou empresa de pequeno porte melhor classificada será convocada para, caso seja de seu interesse, apresentar nova proposta, a qual deverá ser feita no prazo máximo de 05 (cinco) minutos a partir da convocação, sob pena de preclusão do direito. Caso ofereça proposta inferior à melhor classificada, passará à condição de primeira classificada do certame.

7.7.2. Nas hipóteses de aplicação dos itens **6.20** ou **11.5** deste edital será observada a preferência às microempresas e empresas de pequeno porte. Nesse caso a convocação ocorrerá pelo chat de mensagens do sistema “Licitações-e”, e a microempresa ou empresa de pequeno porte melhor classificada será convocada para, caso seja de seu interesse, apresentar nova proposta, a qual deverá ser feita no 1º dia útil posterior a data da convocação pelo RESPONSÁVEL, sob pena de preclusão do direito. Caso ofereça proposta inferior à melhor classificada, passará à condição de primeira classificada do certame.

7.7.3. Não ocorrendo interesse da microempresa ou empresa de pequeno porte em exercer o direito de preferência na forma dos itens **7.7.1** e **7.7.2** acima, serão convocadas as remanescentes que porventura se enquadrem na hipótese do **item 7.6** deste Edital, na ordem classificatória, para o exercício do mesmo direito.

- 7.8. Na hipótese da não contratação nos termos previstos no item anterior, voltará à condição de 1ª (primeira) classificada, a empresa autora da proposta melhor classificada originalmente.
- 7.9. O disposto nos **itens 7.6 e 7.7** relativos ao direito de preferência previsto pela Lei Complementar nº 123/2006, somente se aplicará quando a proposta melhor classificada não tiver sido apresentada por ME ou EPP.

## CRITÉRIOS DE DESEMPATE

- 7.10. Entende-se por empate aquelas situações em que as propostas apresentadas sejam iguais, independentemente da classificação que estejam disputando.
- 7.11. No caso de propostas com valores iguais, e depois de observadas todas as exigências estabelecidas para o exercício do direito de preferência previsto neste Edital, será observada a seguinte ordem para desempate:
- 7.11.1. Disputa final, entre os INTERESSADOS empatados em primeiro lugar, na qual os INTERESSADOS empatados poderão apresentar nova proposta fechada, **em ato contínuo ao encerramento da etapa de lances**;
- 7.11.1.1. Os INTERESSADOS que se encontrem na situação de empate poderão, no prazo decadencial de 10 (dez) minutos, apresentar um novo lance fechado por meio da opção “Enviar Lance de Desempate”, disponível no resumo do lote da licitação, fora da sala de disputa do Licitações-e.
- 7.11.1.2. Em caso de empate nas demais colocações, será observada a ordem cronológica dos lances, tendo prioridade, em eventual convocação, o INTERESSADO cujo lance tenha sido recebido e registrado antes.
- 7.11.2. Permanecendo o empate entre propostas serão observados os critérios estabelecidos no art. 3º da Lei nº 8.248, de 23 de outubro de 1991, e no § 2º do art. 3º da Lei nº 8.666, de 21 de junho de 1993;
- 7.11.3. Caso persista o empate após a aplicação de todos os critérios anteriores, será realizado sorteio em ato público, mediante comunicação formal do dia, hora e local, feita com antecedência mínima de 3 (três) dias úteis, no próprio ambiente eletrônico da licitação, no Chat de Mensagens do lote.
- 7.11.3.1. Decorridos 30 (trinta) minutos da hora marcada, sem que compareçam os interessados, o sorteio será realizado a despeito das ausências.
- 7.12. Na disputa final citada no item **7.11.1**, o valor da proposta deverá ser menor que o lance que originou o empate.
- 7.13. Será desconsiderada pelo RESPONSÁVEL a proposta que esteja fora do critério estabelecido no item **7.12**. Nestes casos, o valor considerado para o INTERESSADO voltará a ser aquele que originou o empate.

- 7.14. Caso duas ou mais propostas não observem o intervalo estabelecido no **item 7.12** e, portanto, retornem à situação de empate, passará a ser adotado o próximo critério de desempate, afastada a possibilidade de uma nova rodada de apresentação de novas propostas.
- 7.15. Não havendo vencedor para os Lotes 2,4,6,8 e 10, estes poderão ser adjudicados aos INTERESSADOS vencedores das COTAS PRINCIPAIS, desde que eles concordem em praticar os mesmos preços unitários, ou, diante de sua recusa, aos licitantes remanescentes, observada a ordem de classificação, desde que pratiquem o preço dos primeiros colocados das COTAS PRINCIPAIS.
- 7.16. Se o mesmo INTERESSADO vencer o lote da COTA RESERVADA e o lote da COTA PRINCIPAL, a contratação dos dois lotes deverá ocorrer pelo menor preço entre os dois.
- 7.17. Se não houver INTERESSADO enquadrado como ME ou EPP que atenda as exigências estabelecidas neste Edital para a COTA RESERVADA e não for possível aplicar o previsto no **item 7.15**, o lote será deserto ou revogado, conforme o caso, podendo a BB Tecnologia e Serviços S.A. realizar novo certame com ampla participação para efetuar a contratação pretendida.
- 7.18. A BB Tecnologia e Serviços S.A. acionará prioritariamente os produtos das cotas reservadas, ressalvados os casos em que a cota reservada for inadequada para atender as quantidades ou as condições do pedido, justificadamente.

## 8. CONDIÇÕES PARA HABILITAÇÃO

- 8.1. Para fins de habilitação ao certame, os INTERESSADOS terão de satisfazer os requisitos relativos a:
- 8.1.1 Habilitação Jurídica;
  - 8.1.2 Qualificação Econômico-Financeira; e
  - 8.1.3 Qualificação Técnica.
- 8.2. O INTERESSADO deverá atender às seguintes exigências:
- 8.2.1. A documentação relativa à Habilitação Jurídica consistirá em:**
- 8.2.1.1. Sociedade empresária ou empresa individual de responsabilidade limitada: Ato Constitutivo em vigor, devidamente registrado no órgão competente, com suas respectivas alterações, ou a sua última consolidação, acompanhado da cópia simples do documento comprobatório de seus administradores devidamente registrado;
  - 8.2.1.2. Sociedade simples: Ato Constitutivo em vigor, devidamente registrado no órgão competente, com suas respectivas alterações, ou a sua última consolidação, bem como documento que comprove a indicação de seus administradores;
  - 8.2.1.3. Empresário individual: inscrição no Registro Público de Empresas Mercantis, a cargo da Junta Comercial da respectiva sede;

- 8.2.1.4. Microempreendedor individual: Certificado da Condição de Microempreendedor Individual – CCMEI, cuja aceitação ficará condicionada à verificação da autenticidade no sítio [www.portaldoempreendedor.gov.br](http://www.portaldoempreendedor.gov.br);
- 8.2.1.5. Decreto de autorização, em se tratando de empresa ou sociedade estrangeira em funcionamento no País, expedido pelo órgão competente, quando a atividade assim o exigir.
- 8.2.1.6. Prova de inscrição no Cadastro Nacional da Pessoa Jurídica do Ministério da Fazenda – CNPJ/MF;
- 8.2.1.7. Prova de inscrição no cadastro de contribuintes estadual ou municipal, se houver, relativo ao domicílio ou sede do INTERESSADO, pertinente a seu ramo de atividade e compatível com o objeto contratual.

**8.2.2. A documentação relativa à qualificação econômico-financeira consistirá em:**

- 8.2.2.1. Prova de regularidade com a Fazenda Nacional, mediante apresentação de certidão unificada, expedida conjuntamente pela Secretaria da Receita Federal do Brasil - RFB e pela Procuradoria-Geral da Fazenda Nacional - PGFN, referente a todos os tributos federais e à Dívida Ativa da União - DAU, por elas administrados, inclusive contribuições previdenciárias.
- 8.2.2.2. Prova de regularidade perante o Fundo de Garantia de Tempo de Serviço – FGTS, mediante apresentação do CRF – Certificado de Regularidade de Fundo de Garantia, fornecido pela Caixa Econômica Federal.
- 8.2.2.3. Os documentos elencados nos itens **8.2.2.1** e **8.2.2.2** poderão ser substituídos pelo SICAF, registro cadastral oficial do Poder Executivo Federal, nos termos da INSTRUÇÃO NORMATIVA Nº 2, de 11.10.2010, do Ministério do Planejamento Orçamento e Gestão, e do Decreto nº 3.722, 09.01.2001, e atualizações posteriores.
- 8.2.2.4. O INTERESSADO que optar pela habilitação parcial por meio do SICAF deverá atender às seguintes exigências:
- 8.2.2.5. Satisfazer os requisitos relativos à fase inicial de habilitação preliminar que se processará junto ao SICAF;
- 8.2.2.5.1. O INTERESSADO deverá atender às condições exigidas para cadastramento no SICAF, até o 3º (terceiro) dia útil anterior à data prevista para recebimento das propostas.
- 8.2.2.6. Apresentar, no SICAF, a comprovação de regularidade citada nos itens **8.2.2.1** e **8.2.2.2**.
- 8.2.2.7. A verificação do SICAF será realizada mediante consulta online, após encerrada a etapa de lances.

8.2.2.8. Os INTERESSADOS que não estejam habilitados no SICAF poderão fazê-lo em qualquer unidade cadastradora do sistema. A relação das unidades cadastradoras e os documentos necessários para registro poderão ser obtidos, via internet, no endereço <http://comprasnet.gov.br>, que contempla, também, os procedimentos e instruções de preenchimento dos formulários.

8.2.2.9. Balanço patrimonial e demonstrações contábeis do último exercício social, já exigíveis e apresentados na forma da legislação em vigor, acompanhado do demonstrativo das contas de lucros e prejuízos que comprovem possuir o interessado boa situação financeira.

8.2.2.9.1. No caso de Microempresa ou Empresa de Pequeno Porte, a apresentação dessa documentação servirá também para comprovação de enquadramento nessa condição, de acordo com o art. 3º da Lei Complementar nº 123, de 14.12.2006.

8.2.2.9.2. No caso de empresa constituída no exercício social vigente, será admitida a apresentação de balanço patrimonial e demonstrações contábeis referentes ao período de existência da sociedade.

8.2.2.9.3. A comprovação da boa situação financeira do INTERESSADO será baseada também na obtenção de Índices de Liquidez Geral (LG), de Solvência Geral (SG) e de Liquidez Corrente (LC) resultantes da aplicação das fórmulas abaixo, sendo considerada habilitada a empresa que apresentar resultado maior que 1, em todos os índices aqui mencionados:

$$LG = \frac{\text{Ativo Circulante} + \text{Realizável a Longo Prazo}}{\text{Passivo Circulante} + \text{Passivo Não Circulante}}$$

$$SG = \frac{\text{Ativo Total}}{\text{Passivo Circulante} + \text{Passivo Não Circulante}}$$

$$LC = \frac{\text{Ativo Circulante}}{\text{Passivo Circulante}}$$

8.2.2.9.4. As empresas que apresentarem qualquer dos índices relativos à boa situação financeira igual ou menor que 1,00 (um), deverão comprovar de patrimônio líquido igual ou superior a 10% (dez por cento) do valor da sua proposta, por meio da apresentação do balanço patrimonial e demonstrações contábeis do último exercício social, apresentados na forma da lei, vedada a substituição por balancetes ou balanços provisórios, podendo ser atualizados por índices oficiais, quando encerrados há mais de 3 (três) meses da data da apresentação da proposta.

8.2.2.9.5. Na hipótese de o mesmo INTERESSADO cotar menor lance de preço para mais de um Lote, deverá comprovar possuir o patrimônio líquido citado no item anterior, igual ou superior à soma dos valores exigidos para os respectivos Lotes.

8.2.2.9.6. Caso o INTERESSADO não possua patrimônio líquido compatível com a soma dos valores exigidos para os lotes dos quais for participar, deverá apresentar declaração da ordem de preferência dos lotes de seu interesse, conforme abaixo:

“Declaramo-nos cientes de que somente poderá nos ser adjudicado mais de um lote se possuímos patrimônio líquido compatível com a somatória dos valores exigidos para cada lote. Em caso de não atendermos essa condição, manifestamos nosso interesse na seguinte ordem de preferência:

1º) lote ...;

2º) lote ...;

Nº) lote ...”

8.2.2.9.7. A mesma declaração deverá ser apresentada em todos os lotes nos quais o INTERESSADO apresentar proposta.

8.2.2.9.8. Caso a declaração supracitada contenha ordens de preferência diferentes em dois ou mais lotes, será considerada apenas a que for apresentada primeiro.

8.2.2.9.9. Não será admitida qualquer alteração na ordem de preferência declarada na proposta.

8.2.2.9.10. Não sendo declarada a ordem de preferência supracitada, será considerada, para fins de declaração de vencedor, a ordem cronológica de definição dos lotes nos quais sua proposta ficou classificada em primeiro lugar, até o limite de seu patrimônio líquido, comprovados conforme previsto neste documento.

### 8.2.3. A documentação relativa à qualificação técnica consistirá em:

8.2.3.1. No mínimo 01 (um) atestado de fornecimento de bens/materiais compatíveis em características, quantidades e prazos com o objeto especificado no **ANEXO I** deste Edital, expedido por entidade pública ou privada, comprovando a capacidade do licitante para o fornecimento, conforme modelo no **ANEXO VII**.

8.2.3.1.1. O atestado deverá indicar o fornecimento de um quantitativo de bens não inferior a 10% do especificado no **ANEXO I** deste Edital.

8.2.3.1.2. Na hipótese de o mesmo INTERESSADO cotar menor lance de preço para mais de um Lote, deverá comprovar possuir o percentual citado no item anterior, igual ou superior à soma dos quantitativos para os respectivos Lotes especificados no Anexo I.

8.2.3.1.3. Caso o INTERESSADO não possua quantitativos compatível com a soma exigida para os lotes dos quais for participar, deverá apresentar declaração da ordem de preferência dos lotes de seu interesse, conforme abaixo:



“Declaramo-nos cientes de que somente poderá nos ser adjudicado mais de um lote se possuímos quantitativos exigidos nesse edital compatível com a somatória dos lotes. Em caso de não atendermos essa condição, manifestamos nosso interesse na seguinte ordem de preferência:

1º) lote ...;

2º) lote ...;

Nº) lote ...”

8.2.3.1.4. A mesma declaração deverá ser apresentada em todos os lotes nos quais o INTERESSADO apresentar proposta.

8.2.3.1.5. Caso a declaração supracitada contenha ordens de preferência diferentes em dois ou mais lotes, será considerada apenas a que for apresentada primeiro.

8.2.3.1.6. Não será admitida qualquer alteração na ordem de preferência declarada na proposta.

8.2.3.1.7. Não sendo declarada a ordem de preferência supracitada, será considerada, para fins de declaração de vencedor, a ordem cronológica de definição dos lotes nos quais sua proposta ficou classificada em primeiro lugar, até o limite do quantitativo atingido pelos atestados, comprovados conforme previsto neste edital.

8.2.3.2. O licitante deve disponibilizar, se solicitadas, todas as informações necessárias à comprovação da legitimidade dos atestados solicitados, apresentando, dentre outros documentos, cópia simples do contrato que deu suporte à contratação, endereço atual da contratante e local em que foram prestados os serviços.

8.2.3.3. Os atestados apresentados, assim como os documentos derivados da promoção da diligência exigidos neste edital, por exemplo, cópias de contratos e notas fiscais, não poderão ter seu conteúdo classificados como sigilosos, devendo seu acesso ser público a todos os participantes da licitação e/ou cidadãos mediante solicitação.

## DOCUMENTOS COMPLEMENTARES

8.2.4. Declaração de que não existe em seu quadro, funcionários menores de 18 (dezoito) anos efetuando trabalho noturno, perigoso ou insalubre ou ainda, empregado com idade inferior a 16 (dezesesseis) anos efetuando qualquer trabalho, salvo na condição de aprendiz, a partir dos 14 (quatorze) anos, conforme minuta constante do **ANEXO III**.

8.2.5. Declaração de inexistência de fato superveniente impeditivo a sua habilitação e sua participação em licitações, conforme minuta constante do **ANEXO IV** deste edital.

8.2.6. Declaração firmando termo de compromisso de combate à corrupção e ao conluio entre licitantes e de responsabilidade socioambiental, conforme minuta constante do **ANEXO VI** deste edital.

## ORIENTAÇÕES GERAIS

- 8.3. Os documentos apresentados deverão ter todas as suas páginas sequencialmente numeradas, no formato **X de Y**, onde “X” representa o número da página e “Y” o total de páginas apresentado ao RESPONSÁVEL.
- 8.3.1. O INTERESSADO que apresentar documentação em desacordo com o disposto no **item 8.3** ficará impedido de alegar extravio nos casos em que o RESPONSÁVEL detecte a falta de qualquer documento exigido.
- 8.4. A não apresentação dos documentos exigidos no edital implicará na desclassificação da proposta e a aplicação das penalidades previstas no **item 13 do Edital** - Sanções Administrativas.
- 8.5. No caso de o INTERESSADO ser empresa estrangeira, as exigências de habilitação serão atendidas mediante documentos equivalentes, autenticados pelos respectivos consulados ou embaixadas e traduzidos por tradutor juramentado no Brasil, os quais deverão ser apresentados na forma e nos prazos dos itens 6.19 e 6.19.1.
- 8.6. Os documentos exigidos para habilitação deverão estar com prazo de validade em vigor na data de sua apresentação.
- 8.6.1. Caso os documentos relacionados neste item sejam apresentados sem indicação de prazo de validade, serão considerados, para o certame, válidos por 90 (noventa) dias a partir da data de sua emissão.
- 8.6.2. A exigência do prazo de validade não se aplica aos atestados de qualificação técnica.
- 8.7. Os INTERESSADOS que alegarem estar desobrigados da apresentação de qualquer um dos documentos exigidos para habilitação, deverão comprovar esta condição por meio de certificado expedido por órgão competente ou legislação em vigor, apresentados na forma indicada nos **itens 6.19 e 8.6** anteriores.
- 8.8. O RESPONSÁVEL poderá efetuar pesquisa no endereço eletrônico de cada órgão/esfera administrativa para consulta à situação dos INTERESSADOS.
- 8.9. A declaração falsa relativa ao cumprimento dos requisitos de habilitação e proposta sujeitará o INTERESSADO às sanções previstas neste Edital.
- 8.10. Serão inabilitados os INTERESSADOS que:
- 8.10.1. Não atenderem a todas as exigências de habilitação deste Edital;
- 8.10.2. Apresentarem qualquer documento com data de validade vencida, inclusive aqueles relacionados no SICAF;
- 8.10.3. Não apresentarem qualquer documento exigido neste **item 8**, ou os apresentarem com adulteração, falsificação, emenda, rasura ou vencidos;
- 8.11. A inabilitação será justificada pelo RESPONSÁVEL e impedirá o INTERESSADO de participar das fases posteriores.

- 8.12. Caso o arrematante seja Microempresa ou Empresa de Pequeno Porte e haja alguma restrição na regularidade fiscal, será assegurado prazo de **5 (cinco) dias úteis**, prorrogável por igual período, para que o INTERESSADO providencie a regularização da documentação, pagamento ou parcelamento do débito e emissão de eventuais certidões negativas ou positivas, com efeito de certidão negativa.
- 8.12.1. A prorrogação do prazo previsto neste item será concedida pela BB Tecnologia e Serviços S.A. quando requerida pelo INTERESSADO, mediante apresentação das devidas justificativas, salvo quando houver urgência na contratação, devidamente justificada pela BB Tecnologia e Serviços S.A.
- 8.12.2. O termo inicial para contagem do prazo a que se refere o item anterior corresponderá ao 1º dia útil subsequente à data em que a Microempresa ou Empresa de Pequeno Porte for comunicada pelo Responsável, via chat de mensagens, sobre a existência de alguma restrição na regularidade fiscal.
- 8.12.3. A não regularização da documentação no prazo acima estipulado, implicará decadência do direito à contratação pela Microempresa ou Empresa de Pequeno Porte, sem prejuízo das sanções previstas no **item 13**, sendo facultado à BB Tecnologia e Serviços S.A. convocar os INTERESSADOS remanescentes, na ordem de classificação, para a assinatura da Ata, ou revogar a licitação.
- 8.13. A regularidade fiscal da Microempresa ou Empresa de Pequeno Porte é condição indispensável à assinatura da Ata de Registro de Preços.

## 9. ANÁLISE DE PROTÓTIPOS/AMOSTRA

- 9.1. O INTERESSADO primeiro classificado deverá apresentar, se solicitado, sem ônus para a BB Tecnologia e Serviços S.A., protótipo/amostra dos bens/equipamentos, nas quantidades indicadas no **ANEXO I**, de acordo com as especificações técnicas exigidas neste Edital, no prazo máximo de 15 (quinze) dias úteis, contados a partir da data da convocação do Responsável.
- 9.2. Os exemplares colocados à disposição da BB TECNOLOGIA E SERVIÇOS S.A. serão tratados como protótipos e poderão ser manuseados e desmontados pela equipe técnica responsável pela análise. Ao final da avaliação, os bens serão devolvidos ao INTERESSADO, no estado em que se encontrarem, sem ônus para a BB TECNOLOGIA E SERVIÇOS S.A., ao final do processo licitatório.
- 9.3. A entrega e a montagem, quando necessárias, serão obrigatoriamente realizadas por representante do INTERESSADO.
- 9.4. O INTERESSADO será responsável pela retirada e descarte dos materiais inservíveis resultantes da montagem das amostras, como embalagens, protetores etc.
- 9.5. Durante o período de exame das amostras e da documentação complementar, quando houver, a BB TECNOLOGIA E SERVIÇOS S.A. poderá efetuar diligências a fim de sanar eventuais pendências/ressalvas observadas.

- 9.6. O acompanhamento da análise da amostra/protótipo, por parte dos INTERESSADOS, poderá ser realizado mediante manifestação a ser encaminhada no mesmo prazo do **item 9.1**, por e-mail, junto ao RESPONSÁVEL, que divulgará aos interessados a informação de horário, local do procedimento e as condições do acompanhamento da análise.

## 10. FASE RECURSAL

- 10.1. Encerrada a etapa de lances, os INTERESSADOS deverão consultar regularmente o sistema para verificar se foi declarado o vencedor. A partir da Declaração de Vencedor, qualquer INTERESSADO poderá, no prazo de **5 (cinco) dias úteis**, apresentar recurso de forma motivada, com o registro de suas razões.
- 10.1.1. O INTERESSADO desclassificado antes da fase de disputa também poderá interpor recurso.
- 10.1.2. Os recursos deverão ser identificados com o número da Licitação Eletrônica e encaminhados através do e-mail [licitacoes@bbts.com.br](mailto:licitacoes@bbts.com.br), dirigidos ao RESPONSÁVEL. Se solicitado, os originais deverão ser endereçados à BB Tecnologia e Serviços S.A. – **[DILIC/GESUC]**, localizada na SEPN COMÉRCIO RESIDENCIAL NORTE, 508 CONJUNTO "C" LOTE 07, Brasília/ DF - CEP: 70740-543.
- 10.1.3. Apresentado qualquer recurso válido, ficam os demais INTERESSADOS, desde logo, intimados para, querendo, apresentarem contrarrazões em igual prazo, que começará a contar do término do prazo do recorrente, estando assegurada vista dos elementos indispensáveis à defesa dos seus interesses.
- 10.1.4. Caberá ao RESPONSÁVEL receber, examinar e decidir a respeito dos recursos interpostos contra suas decisões no prazo de 5 (cinco) dias úteis, ou, nesse mesmo prazo, encaminhá-los a Autoridade Superior, para a decisão final.
- 10.2. A apresentação de recurso sem a observância da forma e do prazo estabelecidos nos itens anteriores importará decadência desse direito, ficando o RESPONSÁVEL autorizado a adjudicar o objeto ao INTERESSADO declarado vencedor.
- 10.3. Não serão conhecidos os recursos apresentados fora do prazo e/ou subscritos por representante não habilitado legalmente ou não identificado no processo para responder pelo INTERESSADO.
- 10.4. O acolhimento de recurso importará a invalidação apenas dos atos insuscetíveis de aproveitamento.
- 10.5. Decididos os recursos e constatada a regularidade dos atos praticados, a instância competente poderá adjudicar o objeto e homologar o procedimento licitatório.

## 11. FORMALIZAÇÃO DA ATA DE REGISTRO DE PREÇOS

- 11.1. Após o julgamento da proposta, a adjudicação do objeto e a homologação do resultado pela instância competente, a BB Tecnologia e Serviços S.A. e o INTERESSADO vencedor poderão firmar Ata de Registro de Preços específica visando a execução do objeto desta licitação nos termos da minuta que integra este Edital – **ANEXO IX**.
- 11.2. O INTERESSADO vencedor será convocado para assinar a Ata, para o que terá o prazo de **5 (cinco) dias úteis**, contados a partir da convocação, sob pena de sofrer as penalidades previstas neste Edital.
- 11.2.1. A critério da BB Tecnologia e Serviços S.A., a assinatura da Ata de Registro de Preço poderá ocorrer de forma eletrônica. Nesse caso, a minuta da Ata será enviada para o e-mail do(s) representante(s) do INTERESSADO vencedor por meio de Plataforma de Assinatura Eletrônica contratada pela BBTS.
- 11.2.2. O prazo para assinar a Ata poderá ser prorrogado uma vez, por igual período, quando solicitado pelo INTERESSADO VENCEDOR durante o seu transcurso e desde que ocorra motivo justificado, aceito pela BB Tecnologia e Serviços S.A.
- 11.3. Considerando que a BB TECNOLOGIA E SERVIÇOS S.A. implementou a gestão de risco de fornecedores por meio de *Due Diligence*, e que a referida ferramenta permite aumentar a segurança nas contratações e na gestão, fica o licitante, ciente de que, a critério da BB Tecnologia e Serviços poderá efetuar o *Background Check* (Análise Reputacional) e solicitar que o licitante preencha, assine e encaminhe o FQ415-042 - Questionário de *Due Diligence (Anexo VIII)* com as devidas evidências, no prazo máximo de 3 (três) dias úteis, contados da solicitação do envio, observando que a entrega do questionário e suas evidências respondido é fato determinante para a assinatura do contrato.
- 11.4. A assinatura da Ata estará condicionada:
- 11.4.1. À comprovação da habilitação do INTERESSADO vencedor e à demonstração de sua Qualificação Técnica, conforme **item 8**;
- 11.4.2. À apresentação do documento de procuração devidamente reconhecido em cartório, que habilite o seu representante a assinar a Ata em nome da empresa. No caso de instrumento particular, deverá ser comprovada a capacidade de o signatário nomear procurador, mediante apresentação de cópia do estatuto social ou contrato social em vigor, e quando se tratar de sociedade anônima, da ata de nomeação do signatário;
- 11.4.3. À validade da Carta-Proposta, preenchida e assinada na forma do **ANEXO II**.
- 11.5. Quando o INTERESSADO vencedor não atender ao item acima, ou quando, injustificadamente, recusar-se a assinar a Ata, poderá ser convocado outro INTERESSADO, desde que respeitada a ordem de classificação, para, após comprovados os requisitos habilitatórios e feita a negociação, assinar a Ata, sem prejuízo das sanções previstas neste Edital.
- 11.5.1. Para assinatura da Ata pelo próximo INTERESSADO classificado, será observada a preferência às microempresas e empresas de pequeno porte.

- 11.6. Caso o INTERESSADO vencedor seja Microempresa ou Empresa de Pequeno Porte, constituída na forma da Lei Complementar nº 123, de 14.12.2006 e do Decreto nº 8.538, de 06.10.2015, e deixe de apresentar qualquer documento fiscal (**item 8**) que servirá de elemento para aferição de sua Regularidade Fiscal, será assegurado prazo de 05 (cinco) dias úteis, prorrogável por igual período, para sua apresentação.
- 11.6.1. A prorrogação do prazo previsto neste item será concedida pelo RESPONSÁVEL quando requerida pelo INTERESSADO, mediante apresentação das devidas justificativas, salvo urgência na contratação, devidamente justificada.
- 11.6.2. O termo inicial para contagem do prazo a que se refere o presente item corresponderá ao momento em que o INTERESSADO for comunicado pelo RESPONSÁVEL, via chat de mensagens, sobre a ausência de algum documento fiscal.
- 11.6.3. A não apresentação do documento no prazo implicará na decadência do direito à contratação pelo INTERESSADO, sem prejuízo das sanções previstas neste Edital, sendo facultado ao RESPONSÁVEL convocar os demais interessados, na ordem de classificação ou, a seu critério, revogar a licitação.
- 11.7. Os preços registrados, com indicação dos fornecedores, serão divulgados no sítio eletrônico da BB Tecnologia e Serviços S.A. e ficarão disponíveis durante a vigência da Ata de Registro de Preços no site [www.bbts.com.br](http://www.bbts.com.br).
- 11.8. O prazo de validade da Ata de Registro de Preços não poderá ser superior a 12 (doze) meses, incluídas eventuais prorrogações, ressalvada eventual regulamentação diversa por meio de Decreto do Poder Executivo (art. 66 da Lei nº 13.303/2016), mediante concordância dos INTERESSADOS.
- 11.9. A existência de preços registrados não obriga a BB Tecnologia e Serviços S.A. a firmar as aquisições que deles poderão advir, facultando-se a realização de licitação específica para a aquisição pretendida, sendo assegurado ao beneficiário do registro a preferência de fornecimento em igual condição.
- 11.10. As aquisições dos bens/materiais poderão ser precedidas da emissão, pela BB Tecnologia e Serviços S.A., de SOLICITAÇÃO DE ENTREGA, disponível na Minuta da Ata de Registro de Preços.
- 11.10.1. O INTERESSADO vencedor deverá indicar na Carta-Proposta o endereço eletrônico (e-mail) para envio das Solicitações de Entrega.
- 11.11. Alternativamente à SOLICITAÇÃO DE ENTREGA de que trata o item anterior, a BB Tecnologia e Serviços S.A. e o INTERESSADO signatário da Ata poderão firmar CONTRATO específico, observadas as cláusulas e condições deste Edital bem como da Ata de Registro de Preços.
- 11.11.1. O signatário da Ata será convocado para formalizar o CONTRATO no prazo 05 (cinco) dias úteis.
- 11.12. As aquisições obedecerão à conveniência e às necessidades da BB Tecnologia e Serviços S.A., limitadas ao valor global da Ata e dentro do período de vigência do Registro de Preços.

- 11.13. Os envios das SOLICITAÇÕES DE ENTREGA decorrentes da Ata de Registro de Preços estarão condicionados à regularidade da situação do INTERESSADO vencedor, nos termos previstos no **item 8** deste Edital, bem como dos demais requisitos previstos no **item 11.4**, no que couber.
- 11.13.1. Nesses casos, a documentação comprobatória deverá ser apresentada no prazo máximo de 5 (cinco) dias úteis, contados a partir do 1º dia útil subsequente à data da convocação, para o mesmo endereço indicado no **item 6.19.1**.
- 11.14. A recusa injustificada do INTERESSADO VENCEDOR em assinar o CONTRATO, quando houver, ou em acatar o acionamento via SOLICITAÇÃO DE ENTREGA, bem como o não encaminhamento da documentação citada no item anterior dentro do prazo estabelecido, poderão acarretar o cancelamento da Ata de Registro de Preços, quando não aceitas as justificativas dadas pelo signatário, conforme previsto na correspondente Ata, sem prejuízo de aplicação das sanções cabíveis descritas neste Edital.
- 11.15. Durante a vigência da Ata de Registro de Preço poderão ser formalizados vários contratos e/ou solicitações de entrega, podendo, inclusive, algumas destas ocorrerem simultaneamente.
- 11.16. Não será admitida utilização da Ata de Registro de Preços por Órgão ou Entidade não participante da licitação.
- 11.17. As condições para cancelamento constam da minuta da Ata de Registro de Preços, **ANEXO IX**.

## **12. CADASTRO RESERVA**

- 12.1. Declarado o vencedor e decididos eventuais recursos, os demais classificados serão comunicados via chat mensagens do Portal Licitações-e, sobre a possibilidade de reduzirem seus preços ao valor da proposta do INTERESSADO mais bem classificado, para fins de composição do Cadastro de Reserva de que trata o art. 66, §2º, V da Lei nº 13.303/2016.
- 12.2. Na hipótese de concordância com a redução de que trata o item anterior, o INTERESSADO deverá manifestar sua intenção, via chat de mensagens do Licitações-e, no prazo de 01 (um) dia útil, contado do 1º dia útil posterior a convocação pelo RESPONSÁVEL.
- 12.3. Os INTERESSADOS que manifestaram sua concordância na forma do item anterior, serão incluídos na respectiva Ata da Sessão Pública da Licitação Eletrônica como integrantes do Cadastro de Reserva, obedecendo a sequência de classificação do certame.
- 12.3.1. A Ata da Sessão pública da Licitação Eletrônica contendo as informações dos INTERESSADOS que aceitaram reduzir seus preços ao valor do INTERESSADO vencedor, será parte integrante da Ata de Registro de Preços como se nela estivesse transcrita.

- 12.4. Os INTERESSADOS componentes do Cadastro de Reserva, poderão ser convocados, obedecida a ordem de classificação do certame, para assumir o objeto da Ata de Registro de Preços:
- 12.4.1. Integralmente, quando o INTERESSADO vencedor do certame, convocado para assinar a ata de registro de preços, não o fizer no prazo e condições estabelecidas; e
- 12.4.2. Nos prazos, condições e quantitativos remanescentes, quando for cancelado o registro de preços do vencedor do certame.
- 12.5. A habilitação dos INTERESSADOS que comporão o Cadastro de Reserva, na forma estabelecida no **item 8** deste Edital, será realizada somente quando da convocação, nas hipóteses previstas no **item 12.4**.
- 12.6. Convocado, o INTERESSADO, integrante do Cadastro Reserva, deverá, no prazo de até 5 (cinco) dias úteis contados a partir do 1º dia útil subsequente à data da convocação, remeter os documentos de habilitação previstos no **item 8** deste Edital e a Carta-Proposta, na forma e nos prazos definidos nos itens **6.19 e 6.19.1**.
- 12.7. Constatado o atendimento às exigências fixadas neste Edital, incluídas as condições estipuladas no **item 11.3** deste Edital, o componente do Cadastro de Reserva será convocado para assinar a Ata de Registro de preços, no prazo de 5 (cinco) dias úteis, contados a partir do 1º dia útil subsequente à data do recebimento da convocação.
- 12.8. Quando o componente do Cadastro de Reserva for convocado e, injustificadamente, deixar de atender as condições previstas neste instrumento ou se recusar a encaminhar a documentação referente à habilitação ou a assinar a Ata de Registro de Preços nos prazos estabelecidos, poderá sofrer a aplicação das penalidades legalmente estabelecidas, na forma prevista neste Edital.
- 12.8.1. Nestes casos poderão ser convocados os próximos componentes do Cadastro de Reserva, respeitada a ordem de classificação.

### 13. SANÇÕES ADMINISTRATIVAS

- 13.1. As seguintes sanções poderão ser aplicadas aos INTERESSADOS que participarem do certame ou ao(s) que for(em) contratado(s), conforme o caso, sem prejuízo da reparação dos danos causados a BB Tecnologia e Serviços S.A. pelo infrator:
- 13.1.1. Advertência, quando ocorrer;
- 13.1.1.1. Descumprimento das obrigações editalícias ou contratuais que não acarretem prejuízos para a BB Tecnologia e Serviços S.A.;
- 13.1.1.2. Execução insatisfatória ou pequenos transtornos ao desenvolvimento do objeto desta licitação, desde que sua gravidade não recomende a aplicação da suspensão temporária.
- 13.1.2. Multa, nos percentuais e condições indicados na ata.
- 13.1.3. Suspensão temporária de participação em licitação e impedimento de contratar com o BBTS, por prazo não superior a 2 (dois) anos, quando ocorrer:
- 13.1.3.1. Apresentação de documentos falsos ou falsificados;



- 13.1.3.2. Atraso na entrega da Carta-proposta no prazo previsto no **item 6.19**, sem as justificativas aceitas pelo RESPONSÁVEL, ou na hipótese de apresentação desta em desacordo com as especificações previstas com os termos deste Edital, que, para todos os efeitos, será considerada como não entregue;
  - 13.1.3.3. Retirada da proposta, sem que o RESPONSÁVEL tenha aceito as justificativas apresentadas;
  - 13.1.3.4. Recusa em assinar a Ata, dentro dos prazos estabelecidos pelo BBTS;
  - 13.1.3.5. Reincidência de fornecimento insatisfatória do(s) objeto(s) contratados;
  - 13.1.3.6. Atraso, injustificado, na execução/conclusão do fornecimento, contrariando o disposto na Ata;
  - 13.1.3.7. Reincidência na aplicação das penalidades de advertência ou multa;
  - 13.1.3.8. Irregularidades que ensejem a frustração da licitação ou a rescisão contratual;
  - 13.1.3.9. Condenação definitiva por praticar fraude fiscal no recolhimento de quaisquer tributos;
  - 13.1.3.10. Prática de atos ilícitos visando a frustrar os objetivos da licitação ou prejudicar a execução do contrato;
  - 13.1.3.11. Prática de atos ilícitos que demonstrem não possuir o INTERESSADO idoneidade para licitar e contratar com a BB Tecnologia e Serviços S.A.;
  - 13.1.3.12. Quando constatada a má-fé, ação maliciosa e premeditada em prejuízo da BB Tecnologia e Serviços S.A.
- 13.2. Aplica-se a esta licitação e aos contratos dela decorrentes, a responsabilização objetiva administrativa e civil de pessoas jurídicas pela prática de atos contra a administração pública nacional e estrangeira, na forma da Lei 12.846/2013, de 1º de agosto de 2013.
- 13.3. Nenhuma sanção será aplicada sem o devido processo, assegurada a defesa prévia do INTERESSADO no prazo de 10 (dez) úteis, sendo-lhe franqueada vista ao processo.
- 13.3.1. Nos casos de aplicação das sanções de multa inexequatória e/ou de suspensão temporária de participação em licitação e impedimento de contratar com a BB Tecnologia e Serviços S.A., será aberto prazo de 2 (dois) dias úteis para apresentação de recurso, após a notificação da decisão.

## 14. DISPOSIÇÕES FINAIS

- 14.1. A presente licitação não importa necessariamente em contratação, podendo a BB Tecnologia e Serviços S.A. revogá-la, no todo ou em parte, por razões de seu interesse, derivadas de fato superveniente ou anulá-la por ilegalidade, de ofício ou por provocação, mediante ato escrito, disponibilizado no sistema para conhecimento dos INTERESSADOS da licitação.

- 14.2. O INTERESSADO é responsável pela fidelidade e legitimidade das informações prestadas e dos documentos apresentados em qualquer fase da licitação. A falsidade de qualquer documento apresentado ou a inverdade das informações nele contidas implicará a imediata desclassificação do INTERESSADO que o tiver apresentado, ou, caso tenha sido a vencedora, a rescisão do contrato, sem prejuízo das demais sanções cabíveis.
- 14.3. É facultado ao Responsável, ou à autoridade a ele superior, em qualquer fase da licitação, a promoção de diligência destinada a esclarecer ou a complementar a instrução do processo.
- 14.4. Os INTERESSADOS intimados para prestar quaisquer esclarecimentos adicionais deverão fazê-lo no prazo determinado pelo RESPONSÁVEL, sob pena de desclassificação/inabilitação.
- 14.5. A qualquer tempo a BB Tecnologia e Serviços S.A. poderá negociar com o INTERESSADO, com o fim de obter proposta mais vantajosa.
- 14.6. As normas disciplinadoras desta licitação serão interpretadas visando à ampliação da disputa entre os INTERESSADOS, à obtenção da proposta mais vantajosa, desde que não comprometam os interesses do BB Tecnologia e Serviços S.A., bem como à finalidade e à segurança da contratação.
- 14.7. As decisões referentes a este processo licitatório serão comunicadas aos INTERESSADOS por meio de publicação no Portal Licitações-e.
- 14.8. Os casos não previstos neste Edital serão decididos pela Comissão de Licitação.
- 14.9. Os documentos apresentados pelos INTERESSADOS que forem redigidos em idioma estrangeiro deverão ser acompanhados da respectiva tradução simples, podendo o Responsável, a seu critério, exigir a apresentação de tradução juramentada e respectiva consularização, admitida a aplicação de acordos internacionais sobre legalização de documentos dos quais o Brasil seja signatário.
- 14.10. No caso de o INTERESSADO ser empresa estrangeira:
  - 14.10.1. As exigências de habilitação serão atendidas mediante apresentação de documentos equivalentes, autenticados pelos respectivos consulados ou embaixadas e traduzidos por tradutor juramentado no Brasil, os quais deverão ser apresentados na forma e prazos indicados no item anterior;
- 14.11. Quando se tratar de fornecedor residente ou domiciliado no exterior, informar o Número de Identificação Fiscal – NIF, ou respectiva justificativa para não apresentação do referido número, para fins de cumprimento do disposto na Instrução Normativa nº 1.277, de 28.06.2012 da Receita Federal do Brasil.
- 14.12. Na contagem dos prazos estabelecidos neste Edital e em seus Anexos observar-se-á o que segue:
  - 14.12.1. Excluir-se-á o dia do início e incluir-se-á o do vencimento;
  - 14.12.2. Os prazos somente serão iniciados e vencidos em dias de expediente a BB Tecnologia e Serviços S.A.

- 14.13. Na ocorrência de qualquer fato superveniente ou na hipótese de caso fortuito ou de força maior será observado o seguinte:
- 14.13.1. Se o fato impedir a realização de sessão pública na data marcada, a referida sessão será adiada;
  - 14.13.2. Os prazos que estiverem em curso serão suspensos, voltando a correr assim que a situação estiver normalizada.
- 14.14. O andamento da licitação poderá ser acompanhado por qualquer interessado no Portal Licitações ([www.licitacoes-e.com.br](http://www.licitacoes-e.com.br)).
- 14.15. A participação do INTERESSADO nesta licitação implica em aceitação de todos os termos deste Edital.
- 14.16. O foro designado para julgamento de quaisquer questões judiciais resultantes deste Edital será o local da realização do certame, considerado aquele a que está vinculado o RESPONSÁVEL.

**BRASÍLIA, 14 DE NOVEMBRO DE 2023**

---

**ÍTALO AUGUSTO DIAS DE SOUZA**  
AUTORIDADE COMPETENTE DE LICITAÇÃO

## ANEXO I

## LICITAÇÃO ELETRÔNICA Nº 2023/64 – REGISTRO DE PREÇOS

## DESCRIÇÃO DO OBJETO DA LICITAÇÃO

## 1. Objeto:

- 1.1 Registro de Preços para aquisição de cadeiras corporativas em atendimento à necessidade dos estabelecimentos da BB TECNOLOGIA E SERVIÇOS, incluído *trade-in* de cadeiras obsoletas.

## 2. Especificações Técnicas:

- 2.1 As cadeiras deverão apresentar características consoantes às definições do Anexo 1-A e serão fornecidas de acordo com as quantidades estimadas na tabela abaixo:

REGIÃO: NORTE			
ITEM	DESCRIÇÃO DO ITEM	LOTE 1	LOTE 2 (Cota Reservada)
1	CADEIRA TIPO OPERADOR	36	12
2	CADEIRA TIPO ESCRITÓRIO DE UNIDADES	72	24
3	CADEIRA ACADÊMICA ESCAMOTEÁVEL	36	12
4	CADEIRA TIPO ESCRITÓRIO - PLUS SIZE	36	12
5	CADEIRA ACADÊMICA ESCAMOTEÁVEL - PLUS SIZE	9	3
6	CADEIRA DE ESCRITÓRIO INTERLOCUTOR - FIXA	36	12
<b>TOTAL</b>		<b>225</b>	<b>75</b>

REGIÃO: NORDESTE			
ITEM	DESCRIÇÃO DO ITEM	LOTE 3	LOTE 4 (Cota Reservada)
1	CADEIRA TIPO OPERADOR	444	148
2	CADEIRA TIPO ESCRITÓRIO DE UNIDADES	186	62
3	CADEIRA ACADÊMICA ESCAMOTEÁVEL	36	12
4	CADEIRA TIPO ESCRITÓRIO - PLUS SIZE	90	30
5	CADEIRA ACADÊMICA ESCAMOTEÁVEL - PLUS SIZE	9	3
6	CADEIRA DE ESCRITÓRIO INTERLOCUTOR - FIXA	36	12
<b>TOTAL</b>		<b>801</b>	<b>267</b>

<b>REGIÃO: CENTRO-OESTE</b>			
<b>ITEM</b>	<b>DESCRIÇÃO DO ITEM</b>	<b>LOTE 5</b>	<b>LOTE 6</b> (Cota Reservada)
1	CADEIRA TIPO OPERADOR	1.200	400
2	CADEIRA TIPO ESCRITÓRIO DE UNIDADES	513	171
3	CADEIRA ACADÊMICA ESCAMOTEÁVEL	36	12
4	CADEIRA TIPO ESCRITÓRIO - PLUS SIZE	234	78
5	CADEIRA ACADÊMICA ESCAMOTEÁVEL - PLUS SIZE	9	3
6	CADEIRA DE ESCRITÓRIO INTERLOCUTOR - FIXA	36	12
<b>TOTAL</b>		<b>2.028</b>	<b>676</b>

<b>REGIÃO: SUDESTE</b>			
<b>ITEM</b>	<b>DESCRIÇÃO DO ITEM</b>	<b>LOTE 7</b>	<b>LOTE 8</b> (Cota Reservada)
1	CADEIRA TIPO OPERADOR	474	158
2	CADEIRA TIPO ESCRITÓRIO DE UNIDADES	441	147
3	CADEIRA ACADÊMICA ESCAMOTEÁVEL	36	12
4	CADEIRA TIPO ESCRITÓRIO - PLUS SIZE	96	32
5	CADEIRA ACADÊMICA ESCAMOTEÁVEL - PLUS SIZE	9	3
6	CADEIRA DE ESCRITÓRIO INTERLOCUTOR - FIXA	36	12
<b>TOTAL</b>		<b>1.092</b>	<b>364</b>

<b>REGIÃO: SUL</b>			
<b>ITEM</b>	<b>DESCRIÇÃO DO ITEM</b>	<b>LOTE 9</b>	<b>LOTE 10</b> (Cota Reservada)
1	CADEIRA TIPO OPERADOR	36	12
2	CADEIRA TIPO ESCRITÓRIO DE UNIDADES	150	50
3	CADEIRA ACADÊMICA ESCAMOTEÁVEL	36	12
4	CADEIRA TIPO ESCRITÓRIO - PLUS SIZE	36	12
5	CADEIRA ACADÊMICA ESCAMOTEÁVEL - PLUS SIZE	9	3
6	CADEIRA DE ESCRITÓRIO INTERLOCUTOR - FIXA	36	12
<b>TOTAL</b>		<b>303</b>	<b>101</b>

### 3. Subcontratação:

3.1 Não será admitida a subcontratação total ou parcial do objeto do contrato.

#### 4. Trade-in:

- 4.1 O *trade-in* consiste no fornecimento de um novo mobiliário, e o imediato recolhimento de mobiliário em usado para que a CONTRATADA promova uma destinação sustentável, mediante a concessão de um desconto no preço de venda dos produtos novos.
- 4.1.1 Pela operação de troca (*trade-in*), deverá ser concedido de, no mínimo, 9,75% (nove inteiros e setenta e cinco centésimos por cento), observado o disposto no item 8. Poderá ser negociado desconto maior a depender dos defeitos das cadeiras que serão entregues pela CONTRATANTE na operação de *trade-in*.
- 4.1.2 Quando da entrega dos mobiliários novos em substituição a mobiliários obsoletos, a CONTRATADA deverá providenciar a retirada dos mobiliários obsoletos, que consistem em:
- 4.1.3 Desmontagem, embalagem, coleta, transporte, armazenamento, descaracterização, manufatura reversa, destinação e disposição final socialmente e ambientalmente adequada, sendo de responsabilidade da CONTRATADA o gerenciamento de todas as etapas do processo.
- 4.1.4 A desmontagem consiste na segregação das peças dos mobiliários para fins de otimização do transporte, ficando a critério da CONTRATADA decidir pelo transporte do material desmontado ou montado.
- 4.1.5 O recolhimento dos mobiliários a serem substituídos (*trade in*) ocorrerá no mesmo local da região de entrega dos novos.
- 4.1.6 A BB TECNOLOGIA E SERVIÇOS agendará previamente a execução do serviço de desmontagem e recolha do mobiliário, bem como entrega e montagem do novo mobiliário, a depender de cada demanda. Em se tratando de mudança de endereço de unidade, a CONTRATADA entregará e montará os mobiliários na nova unidade e, posteriormente, fará a desmontagem o recolhimento dos mobiliários disponíveis no antigo endereço da BB TECNOLOGIA E SERVIÇOS (antigo endereço). Havendo substituição dos móveis no mesmo local, a desmontagem dos mobiliários obsoletos antecederá a entrega e a montagem dos novos móveis.
- 4.1.7 O armazenamento de resíduos sólidos deverá considerar a necessidade de equipamentos de controle de poluição, em função das características dos resíduos e das condições de armazenamento.
- 4.1.8 A descaracterização consiste na retirada de toda imagem da BB TECNOLOGIA E SERVIÇOS dos mobiliários, tais como adesivos, etiquetas, logotipos dentre outros.
- 4.1.9 O descarte deverá ocorrer de forma a minimizar eventuais impactos ao meio ambiente.
- 4.1.10 Na ocasião de recolhimento dos mobiliários, objeto do *trade-in*, a CONTRATADA deverá apresentar à BB TECNOLOGIA E SERVIÇOS, em duas vias, Termo de Recolhimento de Mobiliário ou documento similar, devidamente preenchido para conferência e assinatura das partes.

4.1.10.1 Após as assinaturas completas, o Termo de Recolhimento de Mobiliário ou documento similar deverá ser digitalizado e encaminhado pela CONTRATADA no endereço eletrônico o qual será enviada a planilha descritiva dos itens pela BB TECNOLOGIA E SERVIÇOS.

4.1.11 O mobiliário recolhido pela CONTRATADA deverá ser acondicionado em local adequado enquanto aguarda a destinação, atendendo às condições básicas de segurança. A instalação deverá ser operada e mantida de forma a minimizar toda e qualquer possibilidade de incêndio ou outra ocorrência que possa constituir ameaça à saúde humana ou ao meio ambiente, devendo dispor de equipamentos de segurança para atender às emergências.

4.1.12 Todo e qualquer manuseio do mobiliário deverá ser executado por pessoal dotado de equipamento de proteção individual (EPI) adequado.

4.1.13 Na ocasião de recolhimento do mobiliário, a identificação do patrimônio recolhido deverá ser retirada pelo empregado da BB TECNOLOGIA E SERVIÇOS responsável pelo acompanhamento e devidamente destruída.

4.1.14 A BB TECNOLOGIA E SERVIÇOS poderá efetuar visitas de verificação dos processos fabril, descarte e social a qualquer tempo a critério exclusivo da BB TECNOLOGIA E SERVIÇOS.

4.1.15 A BB TECNOLOGIA E SERVIÇOS não tem a obrigação da utilização do *trade-in*, podendo optar ou não pela sua utilização a cada contratação, de acordo com as necessidades operacionais.

4.1.16 Caso a BB TECNOLOGIA E SERVIÇOS opte pelo *trade-in*, a CONTRATADA terá a obrigação de aceitá-lo, conforme as regras definidas nesta Especificação Técnica.

4.1.17 A cada Solicitação de Entrega ou contrato firmado proveniente da Ata de Registro de Preços, a CONTRATADA realizará *trade-in* em quantidade de 80% até 100% da quantidade fornecida.

4.1.18 O acionamento da Ata de Registro de Preços poderá ser feito por meio de solicitação de entrega ou através contratos firmado entre as partes.

## 5. Condições de Entrega:

5.1 Os bens deverão ser entregues nos estabelecimentos da BB TECNOLOGIA E SERVIÇOS elencados no Anexo 1-B, ou em qualquer outro endereço do respectivo município, mediante comunicação prévia da BB TECNOLOGIA E SERVIÇOS. Os endereços de entrega atualizados serão informados quando das efetivas aquisições.

5.2 A CONTRATADA deverá efetuar a entrega dos bens no prazo máximo de 30 (trinta) dias corridos, a contar da data de formalização do pedido pela BB TECNOLOGIA com indicação dos modelos e quantidades previstas.

5.3 O fornecimento dos bens será de acordo com as demandas de aquisição da BB TECNOLOGIA E SERVIÇOS com frete por conta da CONTRATADA.

- 5.4 As entregas deverão ser, preferencialmente, efetuadas de segunda a sexta-feira, no período compreendido entre 10:00 e 16:00 horas, se possível com agendamento mediante contato prévio estabelecido entre as partes.
- 5.5 Havendo bens danificados durante o transporte e a entrega, os mesmos deverão ser devolvidos à CONTRATADA e redespachados no prazo de até 5 (cinco) dias úteis a contar do ocorrido, às expensas da CONTRATADA.
- 5.6 Os bens deverão ser fornecidos com Manual de Instruções escrito em português, contendo a descrição do bem, marca / modelo, imagem ilustrativa, características técnicas e orientações suficientes para subsidiar os procedimentos de montagem.
- 5.7 Os bens deverão apresentar-se adequadamente embalados, lacrados e identificados, entregues em embalagens originais do fabricante e invioladas, de modo a assegurar a integridade física dos produtos.

## **6. Informações de Faturamento:**

- 6.1 Conforme Anexo 1-B.

## **7. Condições de Instalação/Montagem:**

- 7.1 A instalação/montagem dos bens ficará por conta da CONTRATADA.

## **8. Informações para Formulação da Carta Proposta:**

- 8.1 Para efeitos de formulação da Carta Proposta, os preços ofertados deverão ser considerados sem desconto da operação de *trade-in*, o qual será aplicado quando do efetivo acionamento dos bens pela BB TECNOLOGIA E SERVIÇOS.

## **9. Condições de Aceite:**

- 9.1 Os bens deverão ser novos e sem uso. Não serão aceitos bens usados ou remanufaturados.
- 9.2 Caso seja detectado que os bens/materiais não atendem às especificações técnicas do objeto licitado, poderá a BB TECNOLOGIA E SERVIÇOS rejeitá-los, integralmente ou em parte, obrigando-se a CONTRATADA a providenciar a substituição do(s) bem(ns) / material(is) não aceito(s) no prazo de 10 (dez) dias corridos contados da notificação.
- 9.3 O aceite do objeto não exclui a responsabilidade civil da CONTRATADA por vícios de quantidade, qualidade do produto ou disparidade com as especificações técnicas exigidas, verificados pela BB TECNOLOGIA E SERVIÇOS a qualquer tempo, sendo a CONTRATADA obrigada cumprir com as adequações no prazo de 10 (dez) dias corridos.

## **10. Condições de Garantia e Assistência Técnica:**

- 10.1 Os bens deverão possuir garantia de, no mínimo, 05 (cinco) anos, contados a partir da data de recebimento e aceite pela BB TECNOLOGIA E SERVIÇOS, compreendendo a substituição completa de peças, componentes e/ou acessórios que apresentem defeito durante este período.



- 10.2 A substituição do material defeituoso por material novo deverá ocorrer no prazo máximo de 30 (trinta) dias corridos, a contar da comunicação do fato junto à CONTRATADA, sem qualquer ônus para a BB TECNOLOGIA E SERVIÇOS.
- 10.3 As peças, componentes e/ou acessórios que forem fornecidos ou instalados em substituição aos defeituosos deverão ser novos e originais, isto, do mesmo fabricante, tendo prazo de garantia igual ou superior ao das peças, componentes e acessórios substituídos.
- 10.4 A desinstalação de peças, componentes e acessórios para acionamento da garantia, bem como a reinstalação dos mesmos ou novas instalações serão de responsabilidade da CONTRATADA com atendimento *in loco* nos estabelecimentos da BB TECNOLOGIA E SERVIÇOS elencados Anexo 1-B.
- 10.5 Os bens fornecidos pela CONTRATADA deverão dispor de Assistência Técnica e apresentar Certificado de Garantia preenchido contendo data de emissão, número da Nota Fiscal e instruções para acionamento da Assistência Técnica em lojas autorizadas.
- 10.6 Não serão cobertos pela garantia:
- 10.6.1 Danos causados por fenômenos da natureza, tais como: raios, relâmpagos, chuvas, inundações, etc;
- 10.6.2 Danos causados pelo uso inadequado pela BB TECNOLOGIA, ou seja, em desacordo com as instruções de uso;
- 10.6.3 Danos causados em razão da utilização habitual dos bens, tais como: arranhões, trincas, fissuras, etc;
- 10.6.4 Danos causados pelo manuseio / intervenção de pessoas não autorizadas.

## 11. Homologação:

- 11.1 A fim de certificar se os bens ofertados estão em conformidade com as especificações técnicas exigidas, para efeitos de controle de qualidade, a PROPONENTE poderá ser convocada a fornecer, sem ônus para a BB TECNOLOGIA E SERVIÇOS, amostras de cada bem licitado, conforme quantitativo abaixo:

ITEM	DESCRIÇÃO	AMOSTRAGEM
1	Cadeira Tipo Operador	1
2	Cadeira Tipo Escritório de Unidades	1
3	Cadeira Acadêmica Escamoteável	1
4	Cadeira Tipo Escritório - Plus Size	1
5	Cadeira Acadêmica Escamoteável - Plus Size	1
6	Cadeira de Escritório Interlocutor - Fixa	1

- 11.2 A entrega das amostras deverá ser feita no endereço da BB TECNOLOGIA E SERVIÇOS, situado no SEPN - Setor de Edifícios de Utilidade Pública Norte, Quadra 508, Conjunto C, Lote 07, Asa Norte - Brasília-DF, Cep: 70.740-543, em dia útil, de segunda a sexta, no horário compreendido das 10h às 16h.

- 11.3 Caso convocada pela BB TECNOLOGIA E SERVIÇOS, a CONTRATADA terá o prazo de até 15 (quinze) dias úteis, contados a partir da data de solicitação, para apresentar a amostragem dos bens
- 11.4 As amostras serão analisadas pela BB TECNOLOGIA E SERVIÇOS em até 5 (cinco) dias úteis, a partir da data de seu recebimento.
- 11.5 Constatada(s) inconsistência(s) em relação às especificações exigidas, a CONTRATADA terá até 10 (dez) dias corridos para a reapresentação de nova(s) amostra(s), reparando os motivos que fizeram a anterior ser rejeitada.
- 11.6 A critério da BB TECNOLOGIA E SERVIÇOS, os protótipos poderão ser aprovados com ressalva, mediante justificativa técnica da área responsável pela análise, desde que se refiram a aspectos de mera aparência (acabamento, coloração, etc) que não impliquem incerteza quanto à qualidade e funcionalidade do objeto.
- 11.6.1 Neste caso, a CONTRATADA deverá encaminhar à BB TECNOLOGIA E SERVIÇOS declaração formal comprometendo-se a efetuar as correções apontadas quando da entrega efetiva dos bens.

## 12. Condições de Pagamento:

- 11.1 O pagamento será efetuado em conta corrente mantida preferencialmente no Banco do Brasil S.A., em nome da CONTRATADA em até 30 (trinta) dias corridos, a contar da emissão da Nota Fiscal, acompanhada do Documento Auxiliar da Nota Fiscal Eletrônica, relativo aos municípios em que o documento é exigido.

## 12. Multa:

- 12.1 Para efeito de aplicação de multas referentes ao descumprimento de obrigações contratuais, às infrações serão atribuídos graus, conforme as Tabelas 1 e 2 a seguir:

TABELA 1	
GRAU	CORRESPONDÊNCIA
1	Multa de 1% sobre o valor da Nota Fiscal/entrega
2	Multa de 2% sobre o valor da Nota Fiscal/entrega

TABELA 2		
ITEM	DESCRIÇÃO DA OCORRÊNCIA	GRAU
1	Não cumprimento do prazo de entrega dos produtos (por dia de atraso), cumulativamente não superior a 10%.	2
2	Não cumprimento do prazo de troca dos produtos rejeitados pela fiscalização (por dia de atraso), cumulativamente não superior a 10%.	2
3	Deixar de substituir material defeituoso por material novo no prazo máximo de 10 (dez) dias corridos, por ocorrência, cumulativamente não superior a 10%.	1

**13. Acordo de Nível de Serviço:**

13.1 A CONTRATADA obriga-se a cumprir todos os prazos previstos para entrega, coleta e substituição no aceite e garantia dos produtos fornecidos.

**14. Aspectos de Segurança:**

14.1 CONTRATADA obriga-se por si, seus empregados, sócios, diretores e mandatários a manter total sigilo e confidencialidade sobre essa aquisição, no que se refere a não divulgação, integral ou parcial, por qualquer forma, das informações ou dos documentos a eles relativos.

14.2 A CONTRATADA responderá pessoal, direta e exclusivamente pelas reparações decorrentes de acidentes de trabalho e/ou danos pessoais ou materiais causados à BB TECNOLOGIA E SERVIÇOS ou a terceiros, mesmo que ocorridos na via pública, durante o processo de aquisição.

**15. Vigência:**

15.1 O prazo de vigência da Ata de Registro de Preços será de 12 (doze) meses. Caso seja celebrado contrato entre as partes, a vigência inicial será de 12 (doze) meses, podendo ser prorrogada até o limite de 60 (sessenta) meses.

**16. Repactuação/Reajuste de Preços:**

16.1 O preço será fixo e irrealizável durante a vigência da Ata de Registro de Preços.

16.2 Caso seja celebrado contrato entre as partes, o preço consignado no contrato poderá ser corrigido anualmente, observado o interregno mínimo de 1 (um) ano, contado da data de assinatura do mesmo, mediante negociação entre as partes e solicitação formal da CONTRATADA, adotando-se como parâmetro os preços praticados no mercado.

16.2.1 Nos reajustes subsequentes ao primeiro, o interregno mínimo de 1 (um) ano será contado a partir dos efeitos financeiros do último ajuste.

16.2.2 Por oportunidade de renovação do contrato, caso fique constatado que o preço contratado é superior aos preços de mercado, a BB TECNOLOGIA E SERVIÇOS solicitará a CONTRATADA, mediante correspondência formal, redução do preço de forma a adequá-lo aos praticados no mercado. Não sendo possível a redução, o contrato poderá não ser renovado.

## 17. Matriz de Risco:

CATEGORIA DO RISCO	DESCRIÇÃO	CONSEQUÊNCIA	ALOCAÇÃO DO RISCO
<b>Risco atinente ao Tempo da Execução</b>	Atraso na execução do objeto contratual por culpa do Contratado.	Aumento do custo do produto e/ou do serviço.	CONTRATADA
	Fatos retardadores ou impeditivos da execução do contrato próprios do risco ordinário da atividade empresarial ou da execução.	Aumento do custo do produto e/ou do serviço.	CONTRATADA
	Fatos retardadores ou impeditivos da execução do contrato que não estejam na sua álea ordinária, tais como fatos do príncipe.	Aumento do custo do produto e/ou do serviço.	BB TECNOLOGIA E SERVIÇOS
<b>Risco da Atividade Empresarial</b>	Alteração de enquadramento tributário, em razão do resultado ou de mudança da atividade empresarial, bem como por erro do Contratado na avaliação da hipótese de incidência tributária.	Aumento ou diminuição do lucro do Contratado.	CONTRATADA
	Variação da taxa de câmbio.	Aumento ou diminuição do custo do produto e/ou do serviço.	CONTRATADA
	Violação de dados pessoais de TERCEIROS identificados e identificáveis por falha de segurança técnica e administrativa.	Sujeito às penalidades contratuais por infringência à Lei Geral de Proteção de Dados.	CONTRATADA
	Violação de dados pessoais de terceiros identificados e identificáveis por descumprimento das orientações da BB TECNOLOGIA E SERVIÇOS.	Sujeito às penalidades contratuais por infringência à Lei Geral de Proteção de Dados.	CONTRATADA

	Violação de dados pessoais de terceiros identificados e identificáveis por descumprimento das normas de proteção de dados.	Sujeito às penalidades contratuais por infringência à Lei Geral de Proteção de Dados.	CONTRATADA
<b>Risco Tributário e Fiscal (Não Tributário)</b>	Responsabilização da BB TECNOLOGIA E SERVIÇOS por recolhimento indevido em valor menor ou maior que o necessário, ou ainda de ausência de recolhimento, quando devido, sem que haja culpa da BB TECNOLOGIA E SERVIÇOS.	Débito ou crédito tributário ou fiscal (não tributário).	CONTRATADA

## 18. Qualificação Econômico-Financeira:

18.1 A qualificação econômico-financeira da CONTRATADA será avaliada de acordo com os seguintes critérios:

18.1.1 Balanço patrimonial e demonstrações contábeis do último exercício social, já exigíveis e apresentados na forma da legislação em vigor, acompanhado do demonstrativo das contas de lucros e prejuízos que comprovem sua boa situação financeira.

18.1.2 No caso de Microempresa ou Empresa de Pequeno Porte, a apresentação dessa documentação servirá também para comprovação de enquadramento nessa condição, de acordo com o art. 3º da Lei Complementar nº 123, de 14.12.2006.

18.1.3 No caso de empresa constituída no exercício social vigente, será admitida a apresentação de balanço patrimonial e demonstrações contábeis referentes ao período de existência da sociedade.

18.1.4 A comprovação da boa situação financeira da CONTRATADA será baseada também na obtenção de Índices de Liquidez Geral (LG), de Solvência Geral (SG) e de Liquidez Corrente (LC) resultantes da aplicação das fórmulas abaixo, sendo considerada habilitada a empresa que apresentar resultado maior que 1, em todos os índices aqui mencionados:

$$LG = \frac{\text{Ativo Circulante} + \text{Realizável a Longo Prazo}}{\text{Passivo Circulante} + \text{Passivo Não Circulante}}$$

$$SG = \frac{\text{Ativo Total}}{\text{Passivo Circulante} + \text{Passivo Não Circulante}}$$

$$LC = \frac{\text{Ativo Circulante}}{\text{Passivo Circulante}}$$

18.1.5 Se a CONTRATADA apresentar qualquer dos índices relativos à boa situação financeira igual ou menor que 1,00 (um) deverá comprovar possuir patrimônio líquido igual ou superior a 10% do valor estimado da contratação, por meio da apresentação do balanço patrimonial e demonstrações contábeis do último exercício social, apresentados na forma da lei, vedada a substituição por balancetes ou balanços provisórios, podendo ser atualizados por índices oficiais, quando encerrados há mais de 3 (três) meses da data da apresentação da proposta.

## 19. Qualificação Técnica:

19.1 A qualificação técnica da CONTRATADA será avaliada de acordo com os seguintes critérios:

19.1.1 No mínimo 01(um) atestado de capacidade técnica comprovando fornecimento compatível em características, quantidades e prazos ao indicado no projeto básico.

19.1.2 O atestado deverá indicar o fornecimento de um quantitativo de bens não inferior a 10% do especificado no Item 2.1.

19.1.3 A CONTRATADA deve disponibilizar, se solicitadas, todas as informações necessárias à comprovação da legitimidade dos atestados solicitados, apresentando, dentre outros documentos, cópia simples do contrato que deu suporte à contratação, cópia das notas fiscais, endereço atual da BB TECNOLOGIA E SERVIÇOS e local em que foram prestados os serviços.

## 20. Due Diligence:

20.1 Considerando que a BB TECNOLOGIA E SERVIÇOS implementou a gestão de risco de fornecedores por meio de *Due Diligence*, e que a referida ferramenta permite aumentar a segurança nas contratações e na gestão, fica a CONTRATADA ciente de que, a critério da BB TECNOLOGIA E SERVIÇOS, deverá preencher, assinar e encaminhar o FQ415-042 - Questionário de *Due Diligence* com as devidas evidências, no prazo máximo de 03 (três) dias úteis, contados da solicitação do envio, observando que a entrega do questionário e suas evidências respondido é fato determinante para a assinatura do contrato.

**Anexos das Especificações Técnicas:**

ANEXO 1-A: Detalhamento de Características dos Bens

ANEXO 1-B: Lista de Unidades da BB Tecnologia e Serviços

ANEXO 1-C: Documentos p/ Homologação e Fiscalização

**ANEXO 1-A: DETALHAMENTO DE CARACTERÍSTICAS DOS BENS****1. Item 1: Cadeira Tipo Operador**

- 1.1 Assento em compensado multilaminado resinado, moldado anatomicamente a quente com no mínimo 12 mm de espessura. Possuir curvatura na parte frontal do assento para evitar o estrangulamento na corrente sanguínea, espuma injetada anatomicamente em poliuretano flexível micro celular de alta resistência, isento de CFC, com densidade controlada de 40 a 50 Kg/m<sup>3</sup> com 50 mm de espessura média.
- 1.2 Encosto em Estrutura injetada em polipropileno copolímero, espuma injetada anatomicamente em poliuretano flexível micro celular de alta resistência, isento de CFC, com densidade controlada de 45 a 55 Kg/m<sup>3</sup> com 40 mm de espessura média.
- 1.3 Capa do assento e do encosto em tecido de poliéster Antichamas, na cor preta, fixadas com grampos ao assento de madeira e encosto de plástico; O tecido deverá receber tratamento retardante à chamas, conforme ISSO 6940 e tratamento de proteção antimicrobica.
- 1.4 Contracapa do assento e do encosto injetadas em polipropileno copolímero, montadas por parafusos, para auxiliar em futuras manutenções;
- 1.5 A fixação do assento e do encosto, à estrutura, deve ser feita com parafusos sextavados e porcas de garra encravadas e rebitadas na estrutura metálica;
- 1.6 Parafusos de fixação dos componentes do tipo flangeado com trava.
- 1.7 Apoia braços em polipropileno copolímero injetado, com alma de aço SAE 1020 pintada, com 08mm de espessura e reforça na dobra, regulagem de altura com botão proporcionando, no mínimo 7 posições e 85 mm de curso. Chapa para fixação no assento com 2 furos oblongos, permitindo regulagem horizontal por parafuso utilizando-se chave.
- 1.8 Base giratória desmontável com aranha de 5 hastes de aço com pino do rodízio soldado na extremidade da haste em furos do tipo flangeado, evitando que se soltem, coberta por polaina injetada em polipropileno copolímero na cor preta com sistema de encaixe plástico entre cone da aranha e a coluna, apoiada sobre 5 rodízios de giro duplo com, no mínimo de 60 mm de diâmetro, em nylon com capa, semiesfera plástica injetada junto a estrutura, que facilita o giro, banda de rolagem em nylon para uso em carpetes, tapetes e similares.
- 1.9 Coluna central desmontável fixada por encaixe cônico, rolamento axial de giro, esferas e arruelas de aço temperado de alta resistência, sistema de regulagem da altura da cadeira com mola a gás;
- 1.10 Telescópico injetado em polipropileno copolímero texturizado, dividido, no mínimo, em 3 partes encaixadas, usados para proteger a coluna;
- 1.11 Mecanismo com sistema reclinador do encosto (SRE), de estrutura monobloco, preferencialmente soldado por processo MIG em célula robotizada ou sistema de soldagem com resistência semelhante, com assento fixo tendo no mínimo 3° de inclinação e 2 furações para fixação do assento com distância recomendada entre centros de 125 x 125 mm e 160 x 200 mm. Suporte do encosto com regulagem de altura automática através de catraca, totalizando no mínimo 60 mm e no máximo 80mm de curso, recoberto por capa injetada em polipropileno copolímero.



- 1.12 Inclinação do encosto com no mínimo 20° de curso semicircular acionado por alavanca, com molas para o retorno automático do encosto e ajuste automático na frenagem do reclinador.
- 1.13 Encosto dotado de regulação de altura individual por meio de sistema automático tipo catraca totalizando no mínimo 60 mm e no máximo 80mm de curso, 08 estágios (posições), com capa de proteção em polipropileno texturizado (o sistema não poderá permitir a retirada total do encosto). O encosto deverá proporcionar adequado apoio à região lombar do usuário, com formato convexo no sentido da altura.
- 1.14 Os componentes metálicos devem possuir tratamento de superfície com fosfato de zinco por imersão, sem uso de produtos clorados para desengraxe, e com posterior tratamento de efluentes, de acordo com as normas ambientais vigentes, para proteção contra corrosão e ancoragem da tinta, evitando assim o descolamento.
- 1.15 Tinta para a pintura em pó, do tipo híbrida (poliéster - epóxi), isenta de metais pesados, sendo preferencialmente atendida a norma Europeia RoHS, na cor preto liso semibrilho, com camada de 60 micron em média.
- 1.16 Suporte para encosto em chapa de aço estampada com dimensões mínimas de 90 x 6 mm (largura x espessura), dotada de nervura estrutural de reforço, acabamento em pintura eletrostática realizada por processo automatizado com tinta pó (revestindo totalmente a estrutura), película de aproximadamente 60 micron, com propriedades de resistência a agentes químicos e pré-tratamento antiferrugens.
- 1.17 O produto deve estar de acordo com os requisitos das normas NR17 – Norma Regulamentadora do Ministério do Trabalho, que trata da ergonomia e a requisitos da ABNT NBR 13962 – da Associação Brasileira de Normas Técnicas (ABNT), que normatiza os móveis para escritório, cadeiras, classificação, características físicas e dimensionais para que se obtenha um melhor conjunto em termos de conforto, ergonomia e durabilidade.
  - 1.17.1 Possuir dimensões aproximadas, conforme especificações mínimas definidas no desenho técnico e dimensões definidas - TABELA 3 – Especificações Mínimas:



Imagem ilustrativa | Modelo Referência: Cadeira Executiva Giratória – 8203 Cavaletti Stilo

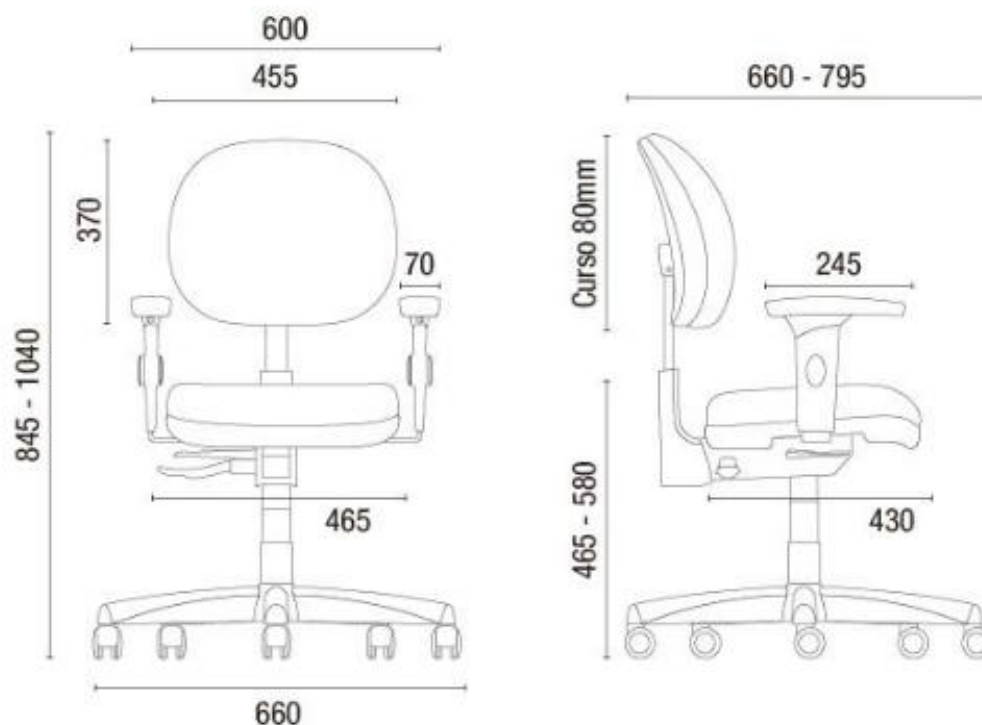

## 2. Item 2: Cadeira Tipo Escritório de Unidades

- 2.1 Assento em compensado multilaminado resinado, moldado anatomicamente a quente com no mínimo 12 mm de espessura. Possuir curvatura na parte frontal do assento para evitar o estrangulamento na corrente sanguínea, espuma injetada anatomicamente em poliuretano flexível micro celular de alta resistência, isento de CFC, com densidade controlada de 40 a 50 Kg/m<sup>3</sup> com 50 mm de espessura média.
- 2.2 Encosto em Estrutura injetada em polipropileno copolímero, espuma injetada anatomicamente em poliuretano flexível micro celular de alta resistência, isento de CFC, com densidade controlada de 45 a 55 Kg/m<sup>3</sup> com 40 mm de espessura média.
- 2.3 Capa do assento e do encosto em tecido de poliéster Antichamas, na cor preta, fixadas com grampos ao assento de madeira e encosto de plástico; O tecido deverá receber tratamento retardante à chamas, conforme ISSO 6940 e tratamento de proteção antimicrobica.
- 2.4 Contracapa do assento e do encosto injetadas em polipropileno copolímero, montadas por parafusos, para auxiliar em futuras manutenções;
- 2.5 A fixação do assento e do encosto, à estrutura, deve ser feita com parafusos sextavados e porcas de garra encravadas e rebitadas na estrutura metálica;
- 2.6 Parafusos de fixação dos componentes do tipo flangeado com trava.

- 2.7 Apoia braços em polipropileno copolímero injetado, com alma de aço SAE 1020 pintada, com 08mm de espessura e reforça na dobra, regulagem de altura com botão proporcionando no mínimo 60 mm e no máximo 80mm de curso, 08 estágios (posições). Chapa para fixação no assento com 2 furos oblongos, permitindo regulagem horizontal por parafuso utilizando-se chave.
- 2.8 Base giratória desmontável com aranha de 5 hastes de aço com pino do rodízio soldado na extremidade da haste em furos do tipo flangeado, evitando que se soltem, coberta por polaina injetada em polipropileno copolímero na cor preta com sistema de encaixe plástico entre cone da aranha e a coluna, apoiada sobre 5 rodízios de giro duplo com, no mínimo de 60 mm de diâmetro, em nylon com capa, semiesfera plástica injetada junto a estrutura, que facilita o giro, banda de rolagem em nylon para uso em carpetes, tapetes e similares.
- 2.9 Coluna central desmontável fixada por encaixe cônico, rolamento axial de giro, esferas e arruelas de aço temperado de alta resistência, sistema de regulagem da altura da cadeira com mola a gás;
- 2.10 Telescópico injetado em polipropileno copolímero texturizado, dividido, no mínimo, em 3 partes encaixadas, usados para proteger a coluna;
- 2.11 Mecanismo com sistema reclinador do encosto (SRE), de estrutura monobloco, preferencialmente soldado por processo MIG em célula robotizada ou sistema de soldagem com resistência semelhante, com assento fixo tendo no mínimo 3° de inclinação e 2 furações para fixação do assento com distância recomendada entre centros de 125 x 125 mm e 160 x 200mm. Suporte do encosto com regulagem de altura automática através de catraca, totalizando no mínimo 60 mm e no máximo 80 mm de curso, recoberto por capa injetada em polipropileno copolímero.
- 2.12 Inclinação do encosto com no mínimo 20° de curso semicircular acionado por alavanca, com molas para o retorno automático do encosto e ajuste automático na frenagem do reclinador.
- 2.13 Encosto dotado de regulagem de altura individual por meio de sistema automático tipo catraca, no mínimo 60 mm e no máximo 80mm de curso, 08 estágios (posições), com capa de proteção em polipropileno texturizado (o sistema não poderá permitir a retirada total do encosto). O encosto deverá proporcionar adequado apoio à região lombar do usuário, com formato convexo no sentido da altura.
- 2.14 Os componentes metálicos devem possuir tratamento de superfície com fosfato de zinco por imersão, sem uso de produtos clorados para desengraxe, e com posterior tratamento de efluentes, de acordo com as normas ambientais vigentes, para proteção contra corrosão e ancoragem da tinta, evitando assim o descolamento;
- 2.15 Tinta para a pintura em pó, do tipo híbrida (poliéster - epóxi), isenta de metais pesados, sendo preferencialmente atendida a norma Europeia RoHS, na cor preto liso semibrilho, com camada de 60 micron em média.
- 2.16 Suporte para encosto em chapa de aço estampada com dimensões mínimas de 90 x 6 mm (largura x espessura), dotada de nervura estrutural de reforço, acabamento em pintura eletrostática realizada por processo automatizado com tinta pó (revestindo totalmente a estrutura), película de aproximadamente 60 micron, com propriedades de resistência a agentes químicos e pré-tratamento antiferrugens.

- 2.17 Encosto dotado de regulagem de altura individual por meio de sistema automático tipo catraca, no mínimo 60 mm e no máximo 80mm de curso, 08 estágios (posições), com capa de proteção em polipropileno texturizado (o sistema não poderá permitir a retirada total do encosto). O encosto deverá proporcionar adequado apoio à região lombar do usuário, com formato convexo no sentido da altura.
- 2.18 O produto deve estar de acordo com os requisitos das normas NR17 – Norma Regulamentadora do Ministério do Trabalho, que trata da ergonomia e a requisitos da ABNT NBR 13962 – da Associação Brasileira de Normas Técnicas (ABNT), que normatiza os móveis para escritório, cadeiras, classificação, características físicas e dimensionais para que se obtenha um melhor conjunto em termos de conforto, ergonomia e durabilidade.
- 2.19 Possuir dimensões aproximadas, conforme especificações mínimas definidas no desenho técnico e dimensões definidas - TABELA 3 – Especificações Mínimas:



Imagem ilustrativa | Modelo Referência: Cadeira Presidente – PRO 38001

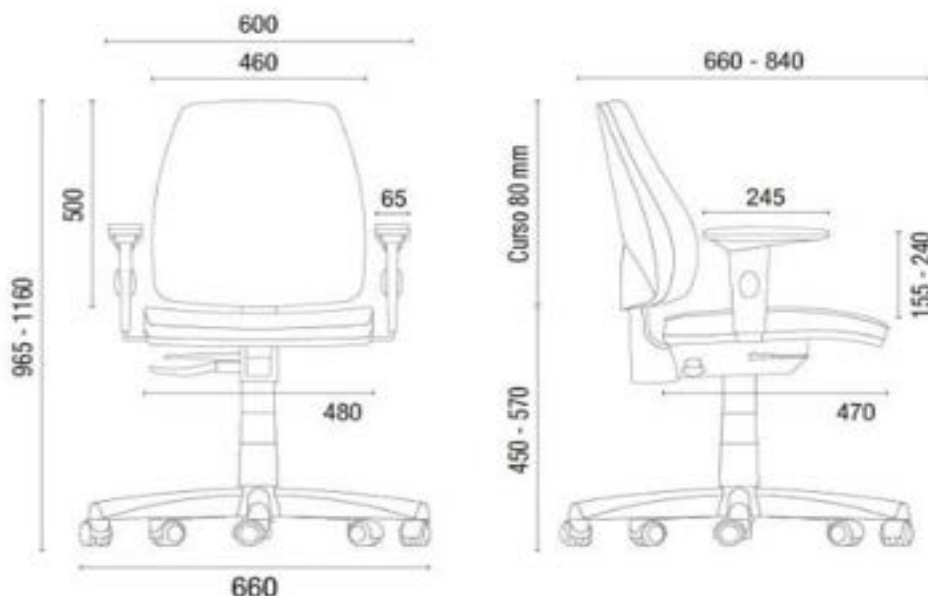

### 3. Item 3: Cadeira Acadêmica Escamoteável - Com Prancheta Lateral

- 3.1 Carteira com prancheta lateral escamoteável padrão destro ou canhoto. (Será definido no momento da solicitação de entrega).
- 3.2 Conjunto adulto com prancheta lateral escamoteável, acoplada a estrutura para destro ou canhoto. Composto por estrutura metálica, pés, assento, encosto, porta-livros e prancheta plásticos. Capacidade de suporte de peso no mínimo de 120kg.
- 3.3 Deve possuir também a borda frontal arredondada para não obstruir a circulação sanguínea do usuário. A altura do assento até o chão deve ser de aproximadamente 460 mm (tolerância + - 1 cm). O encosto formato ergonômico, deve ser inteiriço, sem aberturas, confeccionado em resina termoplástica de alto impacto ou em polipropileno copolímero injetado, moldado anatomicamente com acabamento polido, com dimensões mínimas aproximadas de 400 mm de largura por 350 mm de altura (extensão vertical do encosto), altura mínima do encosto > 15cm, com espessura de parede de 4 mm e cantos arredondados. O encosto deve possuir furos para ventilação. Ângulo de inclinação do encosto: 95° a 110°.
- 3.4 O porta-livros deve ser com abertura frontal de acesso ao porta-livros e ser de no mínimo com 270mm x 85mm, e sua profundidade deve ser de no mínimo 270mm.
- 3.5 Estrutura e sustentação do assento e encosto: Estrutura metálica formada por dois pares de tubo oblongo ou retangular medindo 20 mm x 40 mm com espessura mínima de 1,5mm interligando a base do assento com os pés. Barra horizontal de reforço em tubo de aço medindo no mínimo 16 mm x 30 mm com espessura mínima de 1,5mm fixada entre uma das colunas que liga a base do assento aos pés.
- 3.6 Base do assento e interligação ao encosto em tubo de aço medindo no mínimo 16 mm x 30mm com espessura mínima de 1,5mm, barra horizontal para sustentação sob o assento em tubo 5/8. Estrutura reforçada por 02 (duas) colunas laterais. Base dos pés: em tubos oblongos em formato de arco onde eles devem envolver as 2 (duas) colunas. Extremidades dos pés equipadas com sapatas calandradas ou outros mecanismos antiderrapantes envolvendo as extremidades dos tubos para preservação da pintura, garantindo maior longevidade ao conjunto.
- 3.7 Todas as peças da estrutura metálica deverão ser soldadas através do sistema MIG, tratadas em conjuntos de banhos químicos e pintadas com tinta epóxi (pó), para proteção antioxidante e maior vida útil ao produto. Quanto aos acabamentos, as partes acessíveis ao usuário não podem apresentar pontas de parafusos aparentes e características cortantes. Padrão de cor exigido para o material: Estrutura metálica: cor preta. Prancheta branco gelo. Porta objeto / assento / encosto: cor preta. Os quantitativos referentes ao padrão destro ou canhoto será determinado conforme a solicitação da BB TECNOLOGIA E SERVIÇOS. Montagem inclusa.
- 3.8 Documentação exigida para avaliação quantos aos requisitos do certame.
- 3.9 Apresentar certificação quanto ao cumprimento da Norma ABNT NBR 16671/2018 – Móveis escolares - Cadeiras escolares com superfície de trabalho acoplada - Dimensões, requisitos e métodos de ensaio. Serão aceitos Certificados de Conformidade do material emitido pela entidade certificadora (ABNT) ou Relatório de Ensaio de conformidade com a Norma supracitada emitido por organismo acreditado pelo Instituto Nacional de Metrologia, Normalização e Qualidade Industrial (Inmetro).

- 3.10 Assento em compensado multilaminado resinado, moldado anatomicamente a quente com no mínimo 12 mm de espessura. Possuir curvatura na parte frontal do assento para evitar o estrangulamento na corrente sanguínea, espuma injetada anatomicamente em poliuretano flexível micro celular de alta resistência, isento de CFC, com densidade controlada de 40 a 50 Kg/m<sup>3</sup> com 50 mm de espessura média.
- 3.11 Encosto em Estrutura injetada em polipropileno copolímero, espuma injetada anatomicamente em poliuretano flexível micro celular de alta resistência, isento de CFC, com densidade controlada de 45 a 55 Kg/m<sup>3</sup> com 40 mm de espessura média;
- 3.12 Capa do assento e do encosto em tecido de poliéster Antichamas, na cor preta, fixadas com grampos ao assento de madeira e encosto de plástico; O tecido deverá receber tratamento retardante à chamas, conforme ISSO 6940 e tratamento de proteção antimicrobica.
- 3.13 Os componentes metálicos devem possuir tratamento de superfície com fosfato de zinco por imersão, sem uso de produtos clorados para desengraxe, e com posterior tratamento de efluentes, de acordo com as normas ambientais vigentes, para proteção contra corrosão e ancoragem da tinta, evitando assim o descolamento;
- 3.14 O produto deve estar de acordo com os requisitos das normas NR17 – Norma Regulamentadora do Ministério do Trabalho, que trata da ergonomia e a requisitos da ABNT NBR 13962 – da Associação Brasileira de Normas Técnicas (ABNT), que normatiza os móveis para escritório, cadeiras, classificação, características físicas e dimensionais para que se obtenha um melhor conjunto em termos de conforto, ergonomia e durabilidade.
- 3.15 Possuir dimensões aproximadas, conforme especificações mínimas definidas no desenho técnico e dimensões definidas - TABELA 3 – Especificações Mínimas:



Imagem ilustrativa

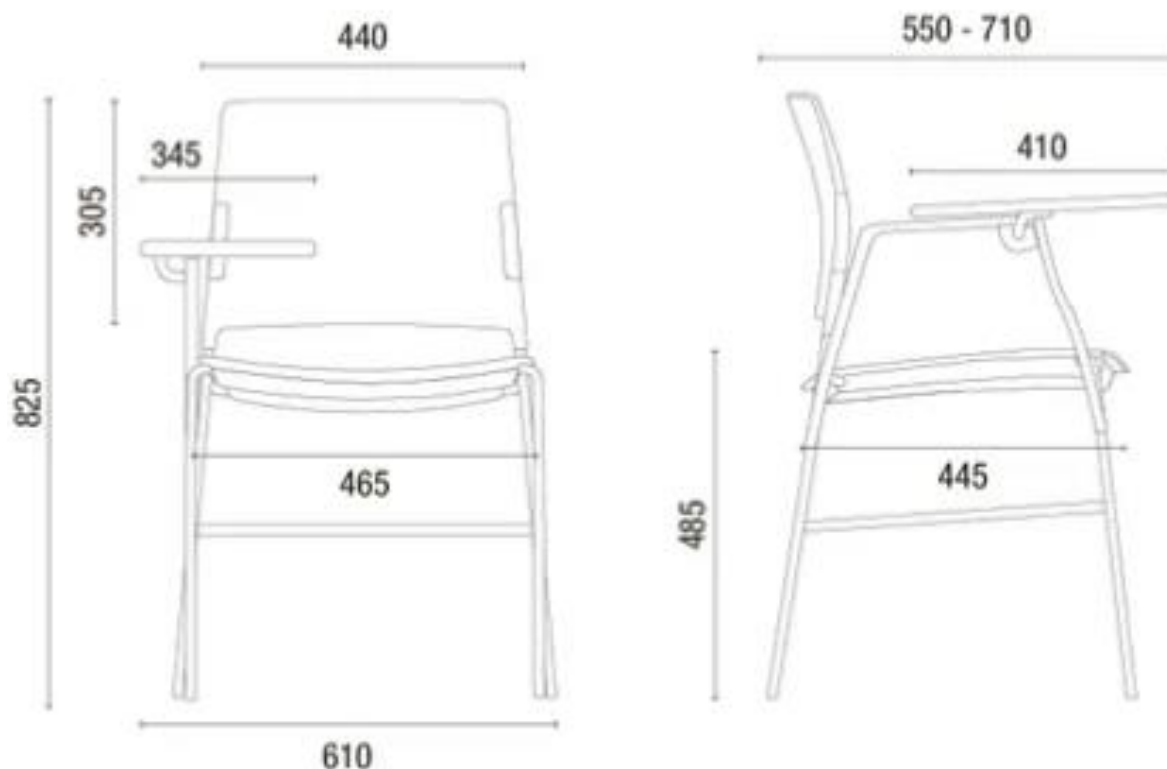

#### 4. Item 4: Cadeira Tipo Plus Size

- 4.1 Assento em compensado multilaminado resinado, moldado anatomicamente a quente com no mínimo 12 mm de espessura. Possuir curvatura na parte frontal do assento para evitar o estrangulamento na corrente sanguínea, espuma injetada anatomicamente em poliuretano flexível micro celular de alta resistência, isento de CFC, com densidade controlada de 40 a 50 Kg/m<sup>3</sup> com 50 mm de espessura média.
- 4.2 Encosto em Estrutura injetada em polipropileno copolímero, espuma injetada anatomicamente em poliuretano flexível micro celular de alta resistência, isento de CFC, com densidade controlada de 45 a 55 Kg/m<sup>3</sup> com 40 mm de espessura média;
- 4.3 Capa do assento e do encosto em tecido de poliéster Antichamas, na cor preta, fixadas com grampos ao assento de madeira e encosto de plástico; O tecido deverá receber tratamento retardante à chamas, conforme ISSO 6940 e tratamento de proteção antimicrobica.
- 4.4 Contracapa do assento e do encosto injetadas em polipropileno copolímero, montadas por parafusos, para auxiliar em futuras manutenções;
- 4.5 A fixação do assento e do encosto, à estrutura, deve ser feita com parafusos sextavados e porcas de garra encravadas e rebitadas na estrutura metálica;
- 4.6 Parafusos de fixação dos componentes do tipo flangeado com trava.
- 4.7 Apoia braços em polipropileno copolímero injetado, com alma de aço SAE 1020 pintada, com 08mm de espessura e reforça na dobra, regulagem de altura com botão proporcionando, no mínimo 60 mm e no máximo 80mm de curso, 08 estágios (posições). Chapa para fixação no assento com 2 furos oblongos, permitindo regulagem horizontal por parafuso utilizando-se chave.

- 4.8 Base giratória desmontável com aranha de 5 hastes de aço com pino do rodízio soldado na extremidade da haste em furos do tipo flangeado, evitando que se soltem, coberta por polaina injetada em polipropileno copolímero na cor preta com sistema de encaixe plástico entre cone da aranha e a coluna, apoiada sobre 5 rodízios de giro duplo com, no mínimo de 60 mm de diâmetro, em nylon com capa, semiesfera plástica injetada junto a estrutura, que facilita o giro, banda de rolagem em nylon para uso em carpetes, tapetes e similares.
- 4.9 Coluna central desmontável fixada por encaixe cônico, rolamento axial de giro, esferas e arruelas de aço temperado de alta resistência, sistema de regulagem da altura da cadeira com mola a gás;
- 4.10 Telescópico injetado em polipropileno copolímero texturizado, dividido, no mínimo, em 3 partes encaixadas, usados para proteger a coluna;
- 4.11 Mecanismo com sistema reclinador do encosto (SRE), de estrutura monobloco, preferencialmente soldado por processo MIG em célula robotizada ou sistema de soldagem com resistência semelhante, com assento fixo tendo no mínimo 3° de inclinação e 2 furações para fixação do assento com distância recomendada entre centros de 125 x 125 mm e 160 x 200 mm. Suporte do encosto com regulagem de altura automática através de catraca, no mínimo 60 mm e no máximo 80mm de curso, 08 estágios (posições), recoberto por capa injetada em polipropileno copolímero.
- 4.12 Inclinação do encosto com no mínimo 20° de curso semicircular acionado por alavanca, com molas para o retorno automático do encosto e ajuste automático na frenagem do reclinador.
- 4.13 Encosto dotado de regulagem de altura individual por meio de sistema automático tipo catraca, no mínimo 60 mm e no máximo 80mm de curso, 08 estágios (posições), com capa de proteção em polipropileno texturizado (o sistema não poderá permitir a retirada total do encosto). O encosto deverá proporcionar adequado apoio à região lombar do usuário, com formato convexo no sentido da altura.
- 4.14 Os componentes metálicos devem possuir tratamento de superfície com fosfato de zinco por imersão, sem uso de produtos clorados para desengraxe, e com posterior tratamento de efluentes, de acordo com as normas ambientais vigentes, para proteção contra corrosão e ancoragem da tinta, evitando assim o descolamento;
- 4.15 Tinta para a pintura em pó, do tipo híbrida (poliéster - epóxi), isenta de metais pesados, sendo preferencialmente atendida a norma Europeia RoHS, na cor preto liso semibrilho, com camada de 60 micron em média.
- 4.16 Suporte para encosto em chapa de aço estampada com dimensões mínimas de 90 x 6 mm (largura x espessura), dotada de nervura estrutural de reforço, acabamento em pintura eletrostática realizada por processo automatizado com tinta pó (revestindo totalmente a estrutura), película de aproximadamente 60 micron, com propriedades de resistência a agentes químicos e pré-tratamento antiferrugens.
- 4.17 Encosto dotado de regulagem de altura individual por meio de sistema automático tipo catraca, no mínimo 60 mm e no máximo 80mm de curso, 08 estágios (posições), com capa de proteção em polipropileno texturizado (o sistema não poderá permitir a retirada total do encosto). O encosto deverá proporcionar adequado apoio à região lombar do usuário, com formato convexo no sentido da altura.



4.18 Possuir dimensões aproximadas, conforme especificações mínimas definidas no desenho técnico e dimensões definidas - TABELA 3 – Especificações Mínimas:



Imagem ilustrativa | Modelo Referência: Cadeira Diretor – 4003 Cavaletti



## 5. Item 5: Cadeira Acadêmica Com Prancheta Lateral Escamoteável - Plus Size

- 5.1 Características: Cadeira com prancheta lateral escamoteável, padrão destro ou canhoto (será definido no momento da solicitação de entrega) tamanho extra.
- 5.2 Assento em compensado multilaminado resinado, moldado anatomicamente a quente com no mínimo 12 mm de espessura. Possuir curvatura na parte frontal do assento para evitar o estrangulamento na corrente sanguínea, espuma injetada anatomicamente em poliuretano flexível micro celular de alta resistência, isento de CFC, com densidade controlada de 40 a 50 Kg/m<sup>3</sup> com 50 mm de espessura média.
- 5.3 Encosto em estrutura injetada em polipropileno copolímero, espuma injetada anatomicamente em poliuretano flexível micro celular de alta resistência, isento de CFC, com densidade controlada de 45 a 55 Kg/m<sup>3</sup> com 40 mm de espessura média;
- 5.4 Capa do assento e do encosto em tecido de poliéster Antichamas, na cor preta, fixadas com grampos ao assento de madeira e encosto de plástico; O tecido deverá receber tratamento retardante à chamas, conforme ISSO 6940 e tratamento de proteção antimicrobica.
- 5.5 Os componentes metálicos devem possuir tratamento de superfície com fosfato de zinco por imersão, sem uso de produtos clorados para desengraxe, e com posterior tratamento de efluentes, de acordo com as normas ambientais vigentes, para proteção contra corrosão e ancoragem da tinta, evitando assim o descolamento;
- 5.6 O produto deve estar de acordo com os requisitos das normas NR17 – Norma Regulamentadora do Ministério do Trabalho, que trata da ergonomia e a requisitos da ABNT NBR 13962 – da Associação Brasileira de Normas Técnicas (ABNT), que normatiza os móveis para escritório, cadeiras, classificação, características físicas e dimensionais para que se obtenha um melhor conjunto em termos de conforto, ergonomia e durabilidade.
- 5.7 Prancheta e Porta livros: Prancheta em MDF com no mínimo 18mm de espessura, com dimensões mínimas retangulares de 210mm x 297mm (tamanho normatizado A4), bordas curvadas, revestida com laminado melamínico de alta pressão em ambas as faces, acabamento em resina termoplástica e fixada a base através de parafusos tipo panela embutidas na madeira com cor branco gelo. Porta livros abaixo do assento em grade de aço na mesma cor da estrutura
- 5.8 Exigências: Apresentação de catálogo original do equipamento que comprovem o atendimento às especificações técnicas solicitadas conforme as normas NR17 / NBR 9050 e cores disponíveis para posterior escolha da BB TECNOLOGIA E SERVIÇOS.



Imagem ilustrativa

#### **Medidas Mínimas:**

- Dimensões do Assento: Profundidade de 470 mm x Largura de 750 mm x Espessura de 80 mm
- Dimensões do Encosto: Profundidade de 630 mm x Largura de 580 mm x Espessura de 60 mm;
- Altura fixa em relação ao solo: 450mm

#### **6. Item 6: Cadeira de Escritório Interlocutor – Fixa**

- 6.1 Cadeira Executiva interlocutor fixa, sem apoio de braço, espuma injetada revestida em tecido poliéster, na cor preta.
- 6.2 Assento em compensado multilaminado resinado, moldado anatomicamente a quente com no mínimo 12 mm de espessura. Possuir curvatura na parte frontal do assento para evitar o estrangulamento na corrente sanguínea, espuma injetada anatomicamente em poliuretano flexível micro celular de alta resistência, isento de CFC, com densidade controlada de 40 a 50 Kg/m<sup>3</sup> com 50 mm de espessura média.
- 6.3 Encosto em Estrutura injetada em polipropileno copolímero, espuma injetada anatomicamente em poliuretano flexível micro celular de alta resistência, isento de CFC, com densidade controlada de 45 a 55 Kg/m<sup>3</sup> com 40 mm de espessura média;

- 6.4 Capa do assento e do encosto em tecido de poliéster Antichamas, na cor preta, fixadas com grampos ao assento de madeira e encosto de plástico; O tecido deverá receber tratamento retardante à chamas, conforme ISSO 6940 e tratamento de proteção antimicrobica.
- 6.5 Os componentes metálicos devem possuir tratamento de superfície com fosfato de zinco por imersão, sem uso de produtos clorados para desengraxe, e com posterior tratamento de efluentes, de acordo com as normas ambientais vigentes, para proteção contra corrosão e ancoragem da tinta, evitando assim o descolamento;
- 6.6 O produto deve estar de acordo com os requisitos das normas NR17 – Norma Regulamentadora do Ministério do Trabalho, que trata da ergonomia e a requisitos da ABNT NBR 13962 – da Associação Brasileira de Normas Técnicas (ABNT), que normatiza os móveis para escritório, cadeiras, classificação, características físicas e dimensionais para que se obtenha um melhor conjunto em termos de conforto, ergonomia e durabilidade.
- 6.7 Possuir dimensões aproximadas, conforme especificações mínimas definidas no desenho técnico e dimensões definidas - TABELA 3 – Especificações Mínimas:



Imagem ilustrativa | Modelo Referência: Cadeira Aproximação Fixa – 38007 S Cavaletti PRO

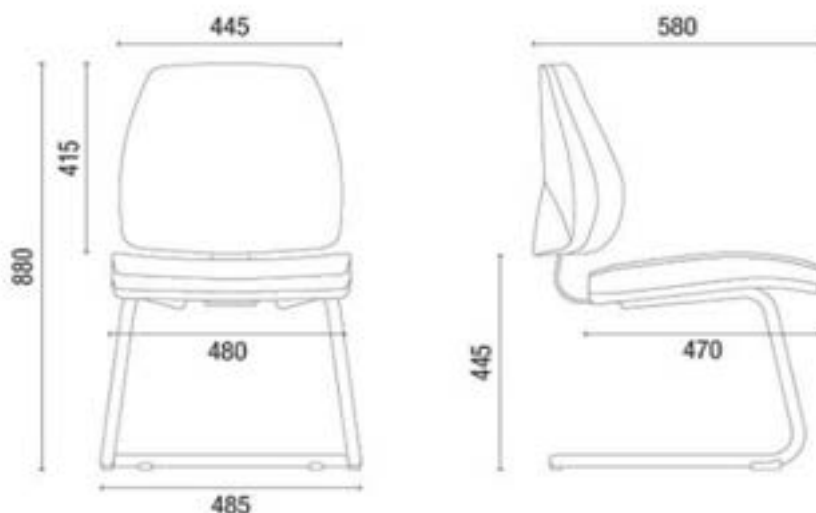



<b>Regulagem de Inclinação do Encosto</b>	Sim. Sistema Reclinador de Encosto (SRE)	Sim. Sistema Reclinador de Encosto (SRE)	Não	Sim. Sistema Reclinador de Encosto (SRE)	Não	Não
<b>Regulagem de Altura Encosto</b>	Sim	N/A	N/A	N/A	N/A	N/A
<b>Base do Rodízio</b>	Nylon	Nylon	N/A	Nylon	N/A	N/A
<b>Rodízio</b>	Rodízio de nylon, com no mínimo 60mm de diâmetro	Rodízio de nylon, com no mínimo 60mm de diâmetro	N/A	Rodízio de nylon, com no mínimo 60mm de diâmetro	N/A	N/A
<b>Braços Reguláveis</b>	Sim. Largura mínima de 65mm	Sim. Largura mínima de 65mm	Não	Sim - Largura mínima 65mm	Não	N/A
<b>Braços Fixos</b>	Não	Não	Sim. Braço com prancheta escamoteável na cor branco gelo	Não	Sim. Braço com prancheta escamoteável na cor branco gelo	Sim
<b>Prazo de Garantia</b>	5 Anos	5 Anos	5 Anos	5 Anos	5 Anos	5 Anos
<b>Cor do Assento e Encosto</b>	Preta	Preta	Preta	Preta	Preta	Preta

ANEXO 1-B: LISTA DE UNIDADES DA BB TECNOLOGIA E SERVIÇOS					
REGIÃO	LOCALIDADE/UF	CNPJ	INSCRIÇÃO ESTADUAL	INSCRIÇÃO MUNICIPAL	ENDEREÇOS DE ENTREGA
Norte	Manaus/AM	42.318.949/0027-13	04.164.125-6	1.473.201	Rua Rio Javari, nº 68, Bairro: Nossa Senhora das Graças, Cep: 69.053-110
	Belém/PA	42.318.949/0016-60	15.087.652-1	002875-3	Trav. Padre Eutíquio, 1.379, Ed. Casa Koly, 2º andar - Conj. 131, 1003, Bairro: Batista Campos, Cep: 66.023-710
	Porto Velho/RO	42.318.949/0068-91	1.771.701	14.230.555	Av. Carlos Gomes, nº 1.196, Altos, Bairro: Centro, Cep: 76.801-124
	Palmas/TO	42.318.949/0071-97	29.454.071-7	Não Consta	Rua de Pedestre, Nº 09, Lote 40, Quadra Acno II, Conjunto 03 Norte - Lt. 05, Bairro: Plano Diretor Norte, Cep: 77.001-034
Nordeste	Maceió/AL	42.318.949/0051-43	24.071.009-6	9.000.8293-0	Av. Fernandes Lima, nº 998 – Bairro: Pitanguinha, Cep.: 57.052-050
	Fortaleza/CE	42.318.949/0019-03	068.334.05-2	34.192-4	Av. Santos Dumont, nº 2.088, Salas 201 a 210, Bairro: Aldeota, Cep: 60.150-160
	João Pessoa/PB	42.318.949/0064-68	16.131.232-2	81.065-7	Av. Pres. Epitácio Pessoa, nº 753 - Salas 805, 806, 807 e 908, Emp. Central Park, Bairro dos Estados, Cep: 58.030-000
	Teresina/PI	42.318.949/0033-61	19.301.129-8	018.474-8	Rua Professor Pires Gayoso, nº 2.170, Bairro: São João, Cep: 64.046-350
	Recife/PE	42.318.949/0008-50	0062578-79	948655-0	Estrada da Batalha nº 1.200 / G-38 Jardim Jordão, Bairro: Jaboatão dos Guararapes, Cep: 54.315-570
	São Luís/MA	42.318.949/0054-96	12.382.886-4	12.382.886-4	Av. Professor Carlos Cunha, nº 01 – Point 24hs, Loja 01, Subsolo, Bairro: Jaracaty, Cep: 65.076-820
	Salvador/BA	42.318.949/0007-70	1.781.436	021.063.001-85	Rua Marquês de Monte Santo, nº 32, Bairro: Rio Vermelho, Cep: 41.940-330
	Salvador/BA	42.318.949/0075-10	Não Consta	021.063/002-68	Av. Estados Unidos, nº 561, 5º, 6º e 7º andares, Bairro: Comércio, Cep: 40.010-020
Natal/RN	42.318.949/0030-19	200.678.957	105.032-0	Rua Professor Olavo Montenegro, nº 2.943, Bairro: Capim Macio, Cep: 59.078-330	
Centro-Oeste	Brasília/DF	42.318.949/0013-18	07.322.007/002-03	Não Consta	SEPN - Setor de Edifícios de Utilidade Pública Norte, Qd. 508, Conjunto C, Lote 07, Bairro: Asa Norte, Cep: 70.740-543
	Brasília/DF	42.318.949/0013-18	07.322.007/002-03	Não Consta	STN Quadra 716, Conjunto C, Edifício Sede IV - Bairro: Asa Norte, Cep: 70.770-910
	Goiânia/GO	42.318.949/0020-47	10.037.316-0	159.050	Rua Umburana, nº 105, Quadra 52, Bairro: Setor Santa Genoveva, Cep: 74.670-150
	Cuiabá/MT	42.318.949/0044-14	13.118.631.0	12.720	Av. Presidente Marques, nº 816 - Salas 1, 4, 5, 6, 7 e 8, Edifício Pádua, Bairro: Quilombo, Cep: 78.045-075
Sudeste	Belo Horizonte/MG	42.31849/0006-99	622.431.960.080	307.609/001.3	Rua dos Guajajaras, nº 931, Sala 800, Bairro: Centro, Cep: 30.180-100

	Uberlândia/MG	42.318.949/0029-85	7.022.431.960.120	012.970-00	Av. Vasconcelos Costa, nº 1.220, Bairro: Osvaldo Rezende, Cep: 38.400-452
	Vitória/ES	42.318.949/0031-08	080.777.93-7	003.745-9	Av. Nossa Srª da Penha, nº 699, Ed. Century Towers, Torre A, Salas 1110 a 1114, Bairro: Santa Lúcia, Cep: 29.055-131
	Barueri/SP	42.318.949/0063-87	206.132.319.111	4-28.968-8	Alameda Rio Negro, nº 585, Ed. Jaçari - Bloco A, Salas 121 e 122, Bairro: Alphaville Centro Industrial e Empresarial, Barueri/SP – Cep: 06.454-000
	Bauru/SP	42.318.949/0015-80	209.056.358.115	10823	Rua Jorge Pimentel, nº 5-45, Bairro: Vila Engler, Cep: 17.047-010
	Campinas/SP	42.318.949/0017-41	244.162.718.110	33.162-7	Av. Andrade Neves, nº 1.340, Bairro: Centro, Cep: 13.013-161
	Ribeirão Preto/SP	42.318.949/0010-75	582.115.229.111	031.518.01	Rua Henrique Dumont, nº 1299 - Salas A e B, Bairro: Jardim Paulista, Cep: 14.090-112
	São Paulo/SP	42.318.949/0004-27	109.895.039.119	8.363.027-9	Rua Formosa, nº 367, 2º Andar, Condomínio CBI Esplanada, Bairro: Centro, Cep: 01.049-000
	Rio de Janeiro/RJ	42.318.949/0069-72	79.965.901	583.801-0	Rua Boulevard 28 de Setembro, nº 219, Loja C, Bairro: Vila Isabel, Cep: 20.551-085
	Rio de Janeiro/RJ	42.318.949/0001-84	82.131.515	Não Consta	Rua Lélio Gama, nº 105, 8º andar, Bairro: Centro, Cep: 20.031-080
	Rio de Janeiro/RJ	42.318.949/0001-84	82.131.515	Não Consta	Est. dos Bandeirantes, nº 7.966 - Curicica, Bairro: Jacarepaguá, Cep: 22.783-110
	Rio de Janeiro/RJ	42.318.949/0001-84	82.131.515	Não Consta	Est. dos Bandeirantes, nº 10.875, Bairro: Vargem Pequena, Cep.: 22.783-115
	Rio de Janeiro/RJ	42.318.949/0073-59	Não Consta	Não Consta	Est. dos Bandeirantes, nº 13.843, Bairro: Vargem Pequena, Cep.: 22.783-025
	Pirai/RJ	42.318.949/0036-04	Não Consta	263601	Rua Capitão Manoel Torres, nº 1.400, Bairro: Santa Tereza, Cep: 27.175-000
Sul	Curitiba/PR	42.318.949/0005-08	14.05.0096249-6	2.069.096.249-5	Rua Amintas de Barros, nº 144 - 4º ao 6º andares, Ed. Luiz Napodamo, Bairro: Centro, Cep: 80.060-205
	Curitiba/PR	42.318.949/0005-08	14.05.0096249-6	2.069.096.249-5	Praça Tiradentes, nº 410 - 6º e 7º andares, Bairro: Centro, Cep: 80.020-100
	Londrina/PR	42.318.949/0012-37	60.112.857-81	013.232-2	Rua Prefeito Hugo Cabral, nº 301, Quadra 71, Lote 13, Bairro: Centro, Cep: 86.020-110
	Cascavel/PR	42.318.949/0018-22	4100566317	Não Consta	Avenida Brasil, nº 5.411, Sala 10 e 18, 2º Andar - Edifício Andreia - Bairro: Centro, Cep: 85.812-003
	Campo Grande/MS	42.318.949/0037-95	28.203.158-8	02.3333-00	Av. Afonso Pena, nº 2.702, Bairro: Centro, Cep: 79.002-075
	Passo Fundo/RS	42.318.949/0023-90	091/0070520	101.837.001	Rua Independência, nº 812/901, 9º andar, Ed. Planalto, Bairro: Centro, Cep: 99.010-041
	Porto Alegre/RS	42.318.949/0011-56	960.579.427	027.142-2-1	Rua Carlos Trein Filho, nº 63 e 69, Bairro: Auxiliadora, Cep: 90.450-120
	Florianópolis/SC	42.318.949/0009-31	250.573.784	16.898-0	Rua Osvaldo Cruz, nº 68, Ed. Comercial com dois pavimentos, Bairro: Balneário, Cep: 88.075-270
	Joinville/SC	42.318.949/0061-15	251.621.375	31.358	Rua Marechal Deodoro, nº 138, Bairro: Centro, Cep: 89.201-203



## ANEXO 1-C: DOCUMENTOS PARA HOMOLOGAÇÃO E FISCALIZAÇÃO

1. Para fins de homologação das amostras, conforme versado no item 10, a CONTRATADA deverá apresentar, além do atestado previsto no item 19, os seguintes documentos:
  - 1.1. **Certificação de Conformidade de Produto ABNT (Selo) NBR 13962 Móveis para Escritório – Cadeiras – Requisitos e métodos de ensaio (SISTEMA 5), exceto Item 4: Cadeiras Tipo Plus Size e Item 5: Cadeira Acadêmica Com Prancheta Lateral Escamoteável - Plus Size.**
    - 1.1.1. A Certificação deverá apresentar-se em nome da empresa fabricante e referir-se preferencialmente ao objeto licitado;
    - 1.1.2. Será aceita Certificação de Conformidade de Produto ABNT NBR 13962 Móveis para Escritório – Cadeiras de produto de linha do fornecedor, desde que semelhante ao objeto licitado;
    - 1.1.3. O certificado será analisado podendo ser aceito, a critério da BB TECNOLOGIA E SERVIÇOS, desde que o documento se apresente válido (status certificado) no site da ABNT, e que atenda aos critérios de semelhança de finalidade, funcionalidade, estrutura, materiais, dimensões e acabamentos. Para subsidiar a referida análise da BB TECNOLOGIA E SERVIÇOS poderá solicitar, a seu critério, os laudos técnicos laboratoriais que fundamentaram a referida certificação e/ou os projetos executivos dos referidos mobiliários.
  - 1.2. **Laudo Técnico NR 17 Ergonomia, exceto Item 4: Cadeiras Tipo Plus Size e Item 5: Cadeira Acadêmica Com Prancheta Lateral Escamoteável - Plus Size.**
    - 1.2.1. Emitido em nome da empresa fabricante do mobiliário, atestando que o item ofertado atende às exigências do Ministério do Trabalho, quanto à Norma Regulamentadora de Segurança e Saúde do Trabalhador MTB – NR17/Ergonomia, assinado por Médico do Trabalho ou Engenheiro de Segurança do Trabalho, acompanhado da ART - Anotação de Responsabilidade Técnica, devidamente recolhida por produto - (lei federal nº 6.496, de 07/12/77) de acordo com a resolução nº 437 CONFEA portaria 3.751 de 23.11.1990 e artigo 67 da lei federal nº 5194.
  - 1.3. **Laudos Técnicos:** Emitidos em nome da empresa CONTRATADA ou fabricante do mobiliário, emitidos por entidades acreditadas pelo Inmetro, ou reconhecidas por Organizações Metrológicas Regionais (com apresentação do certificado de reconhecimento de competência técnica e que atendam comprovadamente aos requisitos descritos na norma NBR ISO/IEC 17025) com o resultado da realização de ensaios laboratoriais em amostras dos materiais listados abaixo, de maneira a determinar/comprovar:
    - 1.3.1. **Revestimento Tecido**
      - 1.3.1.1. Determinação da base lã - NBR13538;

- 1.3.1.2. Determinação da gramatura de superfícies têxteis - NBR10591;
- 1.3.1.3. Eficiência dos acabamentos de proteção antimicrobica (ácaros, fungos e bactérias) - AATCC 6538 e AATCC 4352, Test Method 147;
- 1.3.1.4. Inflamabilidade vertical - ISO 6940;
- 1.3.1.5. Solidez da cor à luz – mínima 40 horas - NBR ISO 105 - B02;
- 1.3.1.6. Solidez da cor à fricção – mínimo classe 5 - AATCC Test Method 8

### **1.3.2. Revestimento Sintético**

- 1.3.2.1. Gramatura: mínimo 500 g/m<sup>2</sup> - NBR 14554;
- 1.3.2.2. Gramatura reforço malha ou suporte: mínimo 60 g/m<sup>2</sup> - NBR 14554;
- 1.3.2.3. Espessura: mínima 1,0 mm - NBR 14099;
- 1.3.2.4. Tração Longitudinal e Transversal - NBR 14552;
- 1.3.2.5. Rasgo Longitudinal e Transversal - NBR 14553;
- 1.3.2.6. Alongamento Longitudinal e Transversal - NBR 14552;
- 1.3.2.7. Resistência à chama: menor ou igual a 100 mm/min – NBR ISO 3795;
- 1.3.2.8. Determinação resistência ataque microbiano – NBR 15275.
- 1.3.2.9. Determinação da solidez (estabilidade da cor com lâmpada ultravioleta) – NBR 14392 - Método D, com resultado mínimo grau 03;

### **1.3.3. Espuma Flexível de Poliuretano**

- 1.3.3.1. Resiliência – NBR 8619, com desempenho superior a 50% de resiliência ao impacto;
- 1.3.3.2. Teor de cinzas – NBR 14961, com máximo de 0,20%;
- 1.3.3.3. Resistência à compressão – NBR 8910, com desempenho  $\geq$  a 04 com compressão 50% kPa;

- 1.3.3.4. Características de queima – NBR 9178, com velocidade de queima  $\leq$  a 100 mm/min;
- 1.3.3.5. Resistência à tração – NBR 8515, tensão de ruptura  $\geq$  a 190 kPa e alongamento de ruptura maior ou igual a 70%;
- 1.3.3.6. Resistência ao rasgamento – NBR 8516,  $\geq$  a 940 N/m;
- 1.3.3.7. Densidade – NBR 8537, aparente conforme previsto na especificação técnica;
- 1.3.3.8. Deformação permanente à compressão – NBR 8797:2015, a 90%  $\leq$  a 30;
- 1.3.3.9. Força de indentação – NBR 9176, a 65% - 400 N, com fator de conforto médio aproximado de 3,0;
- 1.3.3.10. Fadiga dinâmica – NBR 9177, a 65% - máximo 20%, com perda de espessura máxima aproximada de 3%.

**1.3.4.** Laudos emitidos com data superior a 5 (cinco) anos da data do certame só serão aceitos devidamente acompanhados de declaração formal do laboratório atestando a manutenção da validade.

**1.4. Certificado Cadeia de Custódia Para Produtos de Madeira**, comprovando que na fabricação do produto, 100% (cem por cento) dos componentes de madeira utilizados são oriundos de madeira certificada, exclusivamente para produtos fabricados em madeira:

- 1.4.1.** Para a referida comprovação poderão ser apresentados: Certificado (selo) de Cadeia de Custódia CERFLOR ou Certificado (selo) de Cadeia de Custódia FSC – Forest Stewardship Council, ou similares, desde que emitidos por entidade ou organismo credenciador (certificador) reconhecido nacional ou internacionalmente, que garanta a rastreabilidade de toda a cadeia produtiva;
- 1.4.2.** Os referidos certificados (selos) deverão ser emitidos obrigatoriamente em nome da empresa CONTRATADA. Não serão aceitos certificados referentes aos fabricantes da matéria-prima (MDF) utilizada na produção do mobiliário. Os Certificados de Cadeia de Custódia apresentados terão sua validade confirmada, por meio de consulta via internet nos sites das entidades emissoras;
- 1.4.3.** A BB TECNOLOGIA E SERVIÇOS poderá, a qualquer tempo, por amostragem, nas entregas dos produtos, solicitar a comprovação de que todos os componentes de madeira utilizados na fabricação deles contenham madeira de origem nativa ou plantada, procedentes de manejo florestal sustentável, de acordo com a Certificação apresentada.

**1.5. Certificação de Conformidade Ambiental** - Rótulo Ecológico ABNT PARA CADEIRAS E ASSENTOS MÚLTIPLOS PE-261, ou Selo Ecológico Falcão Bauer (Ecolabel) ou similares, desde que emitidos por organismos acreditados pelo INMETRO e desenvolvidos em conformidade com as normas ABNT NBR ISO 14020 e NBR ISO 14024, emitido em nome da empresa fabricante do mobiliário, comprovando o esforço da mesma em manter a qualidade ambiental através da redução do consumo de energia e de materiais, bem como a minimização dos impactos causados pela poluição.

**1.6. Certificado de Regularidade do Cadastro Técnico Federal de Atividades Potencialmente Poluidoras e Utilizadoras de Recursos Ambientais - CTF/APP IBAMA** em nome da empresa fabricante, referente à atividade - Indústria de Madeira - Fabricação de Estruturas de Madeira e Móveis (código 7-4), ou Indústria de Produtos de Matéria Plástica – Fabricação de artefatos de matéria plástica (código 12-2), conforme Instrução Normativa nº6 do IBAMA, de 15 de março de 2013.

**1.6.1.** O fabricante, conforme artigos 13, 20 e 21 da Lei nº 12.305 de 02/08/2010 deverá informar claramente a disposição final dos resíduos gerados pela fabricação dos bens, assim como soluções consorciadas/compartilhadas, se for o caso;

1.6.1.1. Deverão ser encaminhadas cópias dos contratos de prestação de serviço com os responsáveis pela coleta, transporte, transbordo, tratamento e destinação final ambientalmente adequada dos resíduos sólidos e disposição final ambientalmente adequada dos rejeitos (se for o caso);

1.6.1.2. O documento deverá declarar a não geração, redução, reutilização, reciclagem, compostagem, recuperação, aproveitamento energético, tratamento e/ou outras destinações dos principais resíduos e rejeitos da indústria moveleira de Classe 1 – Resíduos perigosos e Classe 2 – Resíduos não inertes;

## **2. Fiscalização / Vistoria Técnica**

**2.1.** A BB TECNOLOGIA E SERVIÇOS poderá, a seu critério e a qualquer tempo, realizar inspeções às instalações do fornecedor com o intuito de atestar a capacidade e qualidade produtiva (confirmação do maquinário mínimo declarado e análise do sistema de gestão da qualidade), além de realizar análises técnicas de amostras retiradas de lotes de fornecimento para verificação do atendimento e manutenção das especificações, projeto executivo e normas técnicas do mobiliário produzido;

**2.2.** As inspeções poderão ser realizadas diretamente pela BB TECNOLOGIA E SERVIÇOS, ou por intermédio de seu preposto ABNT (Associação Brasileira de Normas Técnicas) e seu respectivo corpo técnico de auditores, ou outros órgãos indicados.

**ANEXO II****LICITAÇÃO ELETRÔNICA Nº 2023/64 – REGISTRO DE PREÇOS****MINUTA DE CARTA-PROPOSTA**

À  
BB TECNOLOGIA E SERVIÇOS S.A.

Prezados Senhores,

Ref.: **LICITAÇÃO ELETRÔNICA Nº 2023/64 – REGISTRO DE PREÇOS**

**IDENTIFICAÇÃO DO INTERESSADO:**

RAZÃO SOCIAL:

CNPJ:

INSC. ESTADUAL:

ENDEREÇO:

TELEFONES:

DADOS BANCÁRIOS

BANCO (nome e código):

AGÊNCIA:

CONTA:

Nome e CPF ou CNPJ dos controladores, independentemente da quantidade do capital com direito a voto que possuem: **[INFORMAR CASO O INTERESSADO SEJA SOCIEDADE ANÔNIMA – CAPITAL ABERTO OU FECHADO]**

NIF: (Número de Identificação Fiscal): **[INFORMAR QUANDO SE TRATAR DE EMPRESA ESTRANGEIRA RESIDENTE/DOMICILIADA NO EXTERIOR]**

**1. OBJETO:**

- 1.1. Apresentamos nossa Carta-Proposta para fornecimento de cadeiras corporativas em atendimento à necessidade dos estabelecimentos da BB Tecnologia e Serviços S.A. incluído trade-in de cadeiras obsoletas, conforme discriminado no **ANEXO I** do Edital da licitação em epígrafe.

**2. CONDIÇÕES GERAIS**

- 2.1. Quaisquer reclamações deverão ser formalizadas por escrito e dirigidas ao nosso escritório, sito na rua ....., na cidade de ....., ou para o endereço eletrônico ..... **(INFORMAR)**.

**3. PRAZO DE ENTREGA DOS BENS/MATERIAIS:**

- 3.1. O fornecimento do material/bem se dará em 30(trinta) dias corridos contados a partir da solicitação de entrega.

**4. ENDEREÇOS DE ENTREGA:**

- 4.1. Conforme descrito no Anexo I e Anexo 1-B.

**5. PREÇO E QUANTIDADE DO MATERIAL/BEM:**

LOTE X					
CÓDIGO BBTs	BEM/MATERIAL (MARCA/MODELO)	PART NUMBER	VALOR UNITÁRIO	QUANTIDADE	VALOR TOTAL DO BEM/MATERIAL
<b>TOTAL DO LOTE:</b>					

- 5.1. Pela operação de troca (trade-in), será concedido um desconto de xxxx % (por extenso).
- 5.2. A validade da proposta será de **90 (noventa)** dias, contados a partir da data da sessão pública da Licitação (salvo disposição específica do edital).
- 5.3. O INTERESSADO declara conhecer os termos do instrumento convocatório que rege a presente licitação bem como a Ata que o integra.
- 5.4. O preço proposto contempla todas as despesas que o compõem, tais como de embalagem, frete e seguro para entrega do material no local indicado no Edital, bem como todos os encargos (obrigações sociais, impostos, taxas etc.).
- 5.5. Preposto Administrativo..... Cargo:.....  
e-mail.....Tel.: (xx).....
- 5.6. Desde já declaramo-nos cientes de que a BB Tecnologia e Serviços S.A. procederá à retenção de impostos nas hipóteses previstas em lei.

LOCAL E DATA

ASSINATURA E CARIMBO DO REPRESENTANTE LEGAL  
RG  
CPF

**ANEXO III**

**LICITAÇÃO ELETRÔNICA Nº 2023/64 – REGISTRO DE PREÇOS**

**MINUTA DE DECLARAÇÃO DE INEXISTÊNCIA DE EMPREGADO MENOR  
Decreto 4.358, de 05.09.2002**

**OBS: A DECLARAÇÃO DEVERÁ SER APRESENTADA NA EXATA REDAÇÃO ABAIXO, NÃO SENDO ACEITAS DECLARAÇÕES PADRONIZADAS QUE AS PROPONENTES APRESENTEM EM OUTROS CERTAMES DE OUTROS ÓRGÃOS.**

**EMPREGADOR: PESSOA JURÍDICA**

Referência: **LICITAÇÃO ELETRÔNICA Nº 2023/64 – REGISTRO DE PREÇOS**

....., inscrito no CNPJ nº ....., por intermédio de seu representante legal o(a) Sr(a) ....., portador(a) da Carteira de Identidade nº ..... e do CPF nº ..... **DECLARA**, para fins do disposto no inciso XXXIII do art. 7º da Constituição Federal, que não emprega menor de dezoito anos em trabalho noturno, perigoso ou insalubre e não emprega menor de dezesseis anos.

**Ressalva:**

Emprega menor, a partir de 14 (quatorze) anos, na condição de aprendiz?      **SIM**      **NÃO**  
(    )      (    )

Localidade, \_\_\_\_\_ de \_\_\_\_\_ de \_\_\_\_\_

.....  
Assinatura do representante legal da empresa  
Nome/RG/CPF

**ANEXO IV**

**LICITAÇÃO ELETRÔNICA Nº 2023/64 – REGISTRO DE PREÇOS**

**MINUTA DE DECLARAÇÃO DE INEXISTÊNCIA DE FATO SUPERVENIENTE**

**OBS: A DECLARAÇÃO DEVERÁ SER APRESENTADA NA EXATA REDAÇÃO ABAIXO, NÃO SENDO ACEITAS DECLARAÇÕES PADRONIZADAS QUE AS PROPONENTES APRESENTEM EM OUTROS CERTAMES DE OUTROS ÓRGÃOS.**

Para fins de participação na **LICITAÇÃO ELETRÔNICA Nº 2023/64 – REGISTRO DE PREÇOS**, a(o) ..... (NOME COMPLETO DO INTERESSADO), CNPJ n° ..... sediada(o) ..... (ENDEREÇO COMPLETO), **DECLARA**, sob as penas da lei, que, até a presente data, inexistem fatos impeditivos para a sua habilitação, estando ciente da obrigatoriedade de declarar ocorrências posteriores.

A empresa DECLARA ainda, sob as penas da Lei, para fins de participação nessa Licitação Eletrônica que não possui em seus quadros as pessoas citadas no item 3.6 do Edital.

Localidade, \_\_\_\_\_ de \_\_\_\_\_ de \_\_\_\_\_

.....  
Assinatura do representante legal da empresa  
Nome/RG/CPF



**ANEXO V****LICITAÇÃO ELETRÔNICA Nº 2023/64 – REGISTRO DE PREÇOS****DECLARAÇÃO DE ME/EPP**

**OBS: A DECLARAÇÃO DEVERÁ SER APRESENTADA NA EXATA REDAÇÃO ABAIXO, NÃO SENDO ACEITAS DECLARAÇÕES PADRONIZADAS QUE AS PROPONENTES APRESENTEM EM OUTROS CERTAMES DE OUTROS ÓRGÃOS.**

A empresa ....., inscrita no CNPJ/MF....., DECLARA, sob as penas da Lei, para fins de participação na Licitação Eletrônica nº / que:

- se enquadra na condição de \_\_\_\_\_ (*a licitante deve informar se é microempresa ou empresa de pequeno porte*), nos termos do Art. 3º da LC 123, de 14 de dezembro de 2006, e não está inserida em nenhuma das excludentes hipóteses do § 4º do mesmo Artigo, estando apta a usufruir do tratamento favorecido em licitações, previsto na referida Lei Complementar.

Localidade, \_\_\_\_\_ de \_\_\_\_\_ de \_\_\_\_\_

.....  
Assinatura do representante legal da empresa  
Nome/RG/CPF

**ANEXO VI****LICITAÇÃO ELETRÔNICA Nº 2023/64 – REGISTRO DE PREÇOS****TERMO DE COMPROMISSO DE COMBATE À CORRUPÇÃO E AO CONLUÍO ENTRE INTERESSADOS E DE RESPONSABILIDADE SÓCIOAMBIENTAL**

**OBS: A DECLARAÇÃO DEVERÁ SER APRESENTADA NA EXATA REDAÇÃO ABAIXO, NÃO SENDO ACEITAS DECLARAÇÕES PADRONIZADAS QUE AS PROPONENTES APRESENTEM EM OUTROS CERTAMES DE OUTROS ÓRGÃOS.**

[NOME DA EMPRESA], inscrita no CNPJ/MF nº \_\_\_\_\_, por meio de seu representante devidamente constituído, [IDENTIFICAÇÃO COMPLETA DO REPRESENTANTE DO INTERESSADO], doravante denominado [INTERESSADO], para fins do disposto no Edital de Licitação Eletrônica Nº 2023/64.

Sob as penas da lei, em especial o art. 299 do Código Penal Brasileiro e art. 90 da Lei 8.666/93, se compromete a:

1. Adotar, ou reforçar, todas as ações e procedimentos necessários para que as pessoas que integram as suas estruturas conheçam as leis a que estão vinculadas, ao atuarem em seu nome ou em seu benefício, para que possam cumpri-las integralmente, especialmente, na condição de fornecedor de bens e serviços para a BB Tecnologia e Serviços S.A.;
2. Proibir, ou reforçar a proibição de que qualquer pessoa ou organização que atue em seu nome ou em seu benefício dê, comprometa-se a dar ou ofereça suborno, assim entendido qualquer tipo de vantagem patrimonial ou extrapatrimonial, direta ou indireta, a qualquer funcionário da BB Tecnologia e Serviços S.A., nem mesmo para obter decisão favorável aos seus negócios;
3. Proibir ou reforçar a proibição de que qualquer pessoa ou organização que aja em seu nome, seja como representante, agente, mandatária ou sob qualquer outro vínculo, utilize qualquer meio imoral ou antiético nos relacionamentos com funcionários da BB Tecnologia e Serviços S.A.;
4. Evitar que pessoa ou organização que atue em seu nome ou em seu benefício estabeleça qualquer relação de negócio com as pessoas físicas ou jurídicas, dentro de sua cadeia produtiva, que tenham sido declaradas inidôneas pela Administração Pública;
5. Não tentar, por qualquer meio, influir na decisão de outro participante quanto a participar ou não da referida licitação;
6. Apoiar e colaborar com a BB Tecnologia e Serviços S.A. em qualquer apuração de suspeita de irregularidade ou violação da lei ou dos princípios éticos refletidos nesta declaração, sempre em estrito respeito à legislação vigente;

E, ainda, declara que:

7. A proposta apresentada nesta licitação foi elaborada de maneira independente e que o seu conteúdo, bem como a intenção de apresentá-la não foi, no todo ou em parte, direta ou indiretamente, informado a BB Tecnologia e Serviços S.A., discutido com ou recebido de qualquer outro participante em potencial ou de fato do presente certame, por qualquer meio ou por qualquer pessoa antes da abertura oficial das propostas;

8. Esta empresa e seus sócios-diretores não constam em listas oficiais por infringir as regulamentações pertinentes a valores sócios-ambientais, bem como não contrata pessoas físicas ou jurídicas, dentro de sua cadeia produtiva, que constem de tais listas;

9. Está plenamente ciente do teor e da extensão deste documento e que detém plenos poderes e informações para firmá-lo.

Localidade, \_\_\_\_\_ de \_\_\_\_\_ de \_\_\_\_\_

.....  
Assinatura do representante legal da empresa  
Nome/RG/CPF

**ANEXO VII****MODELO DE ATESTADO DE CAPACIDADE TÉCNICA**

**(Este modelo é um exemplo de como será avaliada a qualificação técnica da licitante)**

Atestamos para os devidos fins que a empresa (nome e CNPJ da empresa favorecedora) estabelecida à (endereço completo da empresa prestadora do serviço), na categoria de prestadora de serviços, objeto desta licitação, executou para esta empresa (nome e CNPJ da empresa emitente), na condição de cliente usuária dos serviços especificados abaixo, no período de \_\_/\_\_/\_\_ a \_\_/\_\_/\_\_

**BENS/MATERIAIS FORNECIDOS (Lembrete: se for o caso) :.....**

**Nº CONTRATO:..... DE ..../..../.....**

**VALOR PARCIAL / GLOBAL (R\$):..... (se possível).**

Atestamos ainda, que BENS/MATERIAIS foram executados de acordo com os parâmetros técnicos de qualidade exigidos, no prazo pactuado, não existindo, em nossos registros, até a presente data, fatos que desabonem sua conduta e responsabilidade com as obrigações assumidas.

....., .....de .....de 200....

**CARIMBO, ASSINATURA DA DECLARANTE, TELEFONE DE CONTATO**

**CONDIÇÃO DE ACEITABILIDADE:**

- a)** os atestados podem ser emitidos pela mesma pessoa jurídica, contudo deverão reportar-se ao fornecimento dos bens/materiais, caso a licitante deseje apresentar mais de um atestado.
- b)** a omissão de qualquer item acima previsto será analisada pelo Pregoeiro, que decidirá pela validação ou não do Atestado de Capacidade Técnica, desde que não comprometa a análise da qualificação técnica e o atestado se encontre pertinente e compatível em características e prazos com o objeto da Licitação.
- c)** o atestado deverá ser emitido por pessoa jurídica que comprovadamente tenha utilizado os serviços compatíveis com o objeto da licitação, de forma que comprove a qualificação técnica da licitante para o fornecimento.
- d)** não serão aceitos atestados emitidos para outros fornecedores que não sejam aqueles que efetivamente tenham assinado o contrato com a emitente.

**ANEXO VIII**  
**QUESTIONÁRIO DE *DUE DILIGENCE***

**1. Informações Cadastrais**

1.1. Razão social:

1.2. Nome fantasia:

1.3. CNPJ:

1.4. Endereço:

1.5. CEP:

1.6. E-mail:

1.7. Website:

1.8. Telefone:

1.8.1 Telefone 1:

1.8.2 Telefone 2:

1.8.3 Telefone Celular:

1.9. Porte da Empresa:

 Microempresa – Faturamento menor ou igual a R\$ 360 mil. Pequena empresa – Faturamento maior que R\$ 360 mil e menor ou igual a R\$ 4,8 milhões. Média empresa – Faturamento maior que R\$ 4,8 milhões e menor ou igual a R\$ 300 milhões. Grande empresa – Faturamento maior que R\$ 300 milhões.

1.10. Ramo principal de atividade da empresa:

 Comercial Industrial Prestação de Serviço

1.11. Informar número de Empregados:

**2. Eixo Gestão**

2.1. A empresa possui Código de Ética, Guia de Conduta ou documentos correlatos que descrevem as condutas éticas que devam ser observadas pelos integrantes da Alta Administração, empregados próprios e/ou terceirizados?

 Sim Não

**Nota - Requer a apresentação de evidência (s), com o fornecimento de cópia da documentação, que deverá estar no idioma 'português' e que suporte a afirmação, ou indique onde os referidos documentos podem ser encontrados no seu website. Os arquivos deverão ser nomeados contendo a referência deste item do FQ415-042.**

2.2. A empresa possui alguma política formal ou programa de responsabilidade empresarial que inclua aspectos ambientais, sociais e de saúde e segurança do colaborador?

 Sim Não

**Nota - Requer a apresentação de evidência (s), com o fornecimento de cópia da documentação, que deverá estar no idioma 'português' e que suporte a afirmação, ou indique onde os referidos documentos podem ser encontrados no seu website. Os arquivos deverão ser nomeados contendo a referência deste item do FQ415-042.**

2.3. A empresa divulga publicamente relatório anual sobre sua atuação referente aos eixos financeiros, ambientais e sociais?

 Sim Não

**Nota** - Requer a apresentação de evidência (s), com o fornecimento de cópia da documentação, que deverá estar no idioma 'português" e que suporte a afirmação, ou indique onde os referidos documentos podem ser encontrados no seu website. Os arquivos deverão ser nomeados contendo a referência deste item do FQ415-042.

2.4. Qual o faturamento da empresa nos últimos 3 anos?

2020: \_\_\_\_\_ 2021: \_\_\_\_\_ 2022: \_\_\_\_\_

2.5. A empresa possui algum certificado do sistema gestão? (ISO 9.001, 14.001, 16.001, 27.001, 37.001, OHSAS 18.001, entre outros)?

Sim  Não

**Nota** – Requer a apresentação de evidência (s). Os arquivos deverão ser nomeados contendo a referência deste item do FQ415-042.

2.6. A empresa promove ações de capacitação do público interno em questões relacionadas a gestão ambiental, diversidade, assédio, direitos humanos, anticorrupção, etc.?

Sim  Não

**Nota** – Requer a apresentação de evidência (s). Os arquivos deverão ser nomeados contendo a referência deste item do FQ415-042.

### 3. Eixo Social (Direitos Humanos)

3.1. A empresa possui compromisso formal com os Direitos Humanos?

Sim  Não

**Nota 1** - Considerar compromissos relacionados: à erradicação do trabalho infantil, erradicação do trabalho forçado ou compulsório, combate à prática de discriminação em todas suas formas, prevenção do assédio moral e do sexual, valorização da diversidade, respeito à livre associação sindical e direito à negociação coletiva.

**Nota 2** - Requer a apresentação de evidência (s), com o fornecimento de cópia da documentação, que deverá estar no idioma 'português" e que suporte a afirmação, ou indique onde os referidos documentos podem ser encontrados no seu website. Os arquivos deverão ser nomeados contendo a referência deste item do FQ415-042.

3.2. A sua empresa responde ou respondeu, nos últimos 3 anos, processo judicial ou administrativo decorrente de práticas envolvendo trabalho forçado ou compulsório e/ou trabalho infantil, em suas próprias operações ou em sua cadeia de suprimentos?

Sim  Não

**Nota:** Se positivo, apresentar evidência (s) com o número do processo e instância. Os arquivos deverão ser nomeados contendo a referência deste item do FQ415-042.

3.3. A sua empresa responde ou respondeu, nos últimos 3 anos, processo judicial ou administrativo decorrente de práticas envolvendo assédio moral ou sexual e/ou discriminação em suas próprias operações ou em sua cadeia de suprimentos?

Sim  Não

**Nota:** Se positivo, apresentar evidência (s) com o número do processo e instância. Os arquivos deverão ser nomeados contendo a referência deste item do FQ415-042.

3.4. A sua empresa promove o engajamento do público interno, incluindo trabalhadores terceirizados, no combate a qualquer prática de discriminação em matéria de emprego e ocupação?

Sim  Não

**Nota** - Requer a apresentação de evidência (s), com o fornecimento de cópia da documentação, que deverá estar no idioma 'português" e que suporte a afirmação, ou indique onde os referidos documentos podem ser encontrados no seu website. Os arquivos deverão ser nomeados contendo a referência deste item do FQ415-042. Considerar iniciativas ou procedimentos relacionados: à seleção e contratação, promoção, acesso a treinamento, sensibilização dos funcionários diretos e trabalhadores terceirizados para o tema.

3.5. A empresa avalia a satisfação dos funcionários e implementa ações de melhoria contínua?

Sim  Não

**Nota 1** - Em caso de resposta positiva, considerar que pelo menos um dos temas seguintes são atendidos: Clima organizacional (exposição a estresse, ambiente harmônico, cooperação entre funcionários, etc.); Carga de trabalho (horas trabalhadas, metas de produção e outros tipos de demandas); Remuneração compatível com a carga de trabalho; Benefícios.

**Nota 2** - Requer a apresentação de evidência (s), com o fornecimento de cópia da documentação, que deverá estar no idioma 'português" e que suporte a afirmação, ou indique onde os referidos documentos podem ser encontrados no seu website. Os arquivos deverão ser nomeados contendo a referência deste item do FQ415-042.

3.6. A empresa tem políticas de melhoria da qualidade de vida dos funcionários?

Sim  Não

**Nota 1** - Em caso de resposta positiva, considerar que pelo menos um dos temas seguintes são atendidos: Incentiva ações para a alimentação saudável, academia, ginástica laboral e outras atividades que promovam o bem estar e uma vida mais saudável (física e psíquica); Conscientiza, informa e estimula seus funcionários quanto a um estilo de vida saudável; Acompanha a situação de seus funcionários quanto a aspectos relacionados à sua qualidade de vida e estrutura programas que incentivem progressos em relação ao tema; Possui programas que incentivem a redução de horas-extras e equilíbrio entre carga horária disponível e demanda de trabalho.

**Nota 2** - Requer a apresentação de evidência (s), com o fornecimento de cópia da documentação, que deverá estar no idioma 'português" e que suporte a afirmação, ou indique onde os referidos documentos podem ser encontrados no seu website. Os arquivos deverão ser nomeados contendo a referência deste item do FQ415-042.

3.7. A empresa busca, por meio de práticas cotidianas, construir um relacionamento com a comunidade local visando seu desenvolvimento?

Sim  Não

**Nota** - Requer a apresentação de evidência (s), com o fornecimento de cópia da documentação, que deverá estar no idioma 'português" e que suporte a afirmação, ou indique onde os referidos documentos podem ser encontrados no seu website. Os arquivos deverão ser nomeados contendo a referência deste item do FQ415-042.

3.8. A empresa tem política de diversidade publicamente disponível que inclua fatores de diversidade como gênero, cor, etnia, orientação sexual, país de origem ou nacionalidade?

Sim  Não

**Nota** - Requer a apresentação de evidência (s), com o fornecimento de cópia da documentação, que deverá estar no idioma 'português" e que suporte a afirmação, ou indique onde os referidos documentos podem ser encontrados no seu website. Os arquivos deverão ser nomeados contendo a referência deste item do FQ415-042.

3.9. Nos quadros da empresa tem mulheres ocupando cargo de gerência e/ou diretoria?

Sim. Quantas? \_\_\_\_\_  Não

3.10. Nos quadros da empresa tem negros ocupando cargo de gerência e/ou diretoria?

Sim. Quantos? \_\_\_\_\_  Não

3.11. Na empresa existe diferença na remuneração entre pessoas de gêneros diferentes ocupantes de cargos de gerência e/ou diretoria?

Sim. Percentual médio da diferença \_\_\_\_\_  Não

3.12. Na empresa, as funcionárias que retornam de licença-maternidade permanecem por no mínimo 12 meses após o retorno?

Sim  Não.

3.13. Nos quadros da empresa tem pessoas com deficiência (PcD)?

Sim. Quantas? \_\_\_\_  Não

3.14. A empresa adota medidas visando promover a empregabilidade de pessoas com deficiência (PcD)?

Sim  Não

**Nota 1** - Considerar uma ou mais das seguintes medidas: investimento em meios de acessibilidade; investimento em tecnologias adequadas para a realização do trabalho; capacitação profissional; sensibilização e conscientização de seus funcionários para a recepção e boa convivência profissional.

**Nota 2** - Requer a apresentação de evidência (s), com o fornecimento de cópia da documentação, que deverá estar no idioma 'português' e que suporte a afirmação, ou indique onde os referidos documentos podem ser encontrados no seu website. Os arquivos deverão ser nomeados contendo a referência deste item do FQ415-042.

3.15. A empresa disponibiliza plano de saúde para os funcionários?

Sim  Não

3.16. Qual o tempo médio de trabalho dos funcionários da empresa?

De 1 a 5 anos

De 5 a 10 anos

Acima 10 anos

#### 4. Eixo Ambiental

4.1. O monitoramento e a mitigação dos riscos socioambientais fazem parte da estratégia da empresa?

Sim  Não

4.2. A alta direção patrocina/acompanha as ações/estratégias ambientais?

Sim  Não

4.3. A empresa possui licença (s) ambiental (is) para o funcionamento? (Licença de Operação - LO ou equivalente)?

Sim  Não  Não se aplica

**Nota 1** - Caso seja aplicado à atividade da empresa a necessidade da licença ambiental.

**Nota 2** – Requer a apresentação de evidência (s). Os arquivos deverão ser nomeados contendo a referência deste item do FQ415-042.

4.4. A empresa possui passivos ambientais?

Sim  Não

4.5. A empresa foi autuada, multada ou notificada nos últimos 10 anos por motivo de crime ou descumprimento da legislação ambiental?

Sim  Não

**Nota 2:** Se positiva apresentar evidência com o número do processo e órgão para verificação. Os arquivos deverão ser nomeados contendo a referência deste item do FQ415-042.

4.6. A empresa possui procedimentos estruturados para logística reversa, em conformidade com a Lei nº 12.305/2010?

Sim  Não  Não se aplica

4.7. A empresa possui programa de Coleta seletiva implementado?

Sim  Não

**Nota** - Requer a apresentação de evidência (s). Os arquivos deverão ser nomeados contendo a referência deste item do FQ415-042.

4.8. A empresa emite relatório de emissão de GEE (Gases do efeito estufa) relacionados a sua atividade?

Sim  Não  Não se aplica

**Nota** - Requer a apresentação de evidência (s). Os arquivos deverão ser nomeados contendo a referência deste item do FQ415-042.



4.9. A empresa possui política ambiental para redução da emissão de GEE (Gases do efeito estufa)?

Sim  Não  Não se aplica

**Nota - Requer a apresentação de evidência (s). Os arquivos deverão ser nomeados contendo a referência deste item do FQ415-042.**

4.10 A empresa tem conhecimento da procedência dos insumos utilizados no seu processo produtivo e/ou prestação de serviço?

Sim  Não

4.11 A empresa possui programa de geração distribuída ou faz uso de outra matriz energética além da convencional?

Sim Qual? \_\_\_\_\_  Não

4.12 A empresa possui ações/metastas para redução do consumo de energia elétrica e água?

Sim  Não

**Nota - Requer a apresentação de evidência (s). Os arquivos deverão ser nomeados contendo a referência deste item do FQ415-042.**

**5. Eixo Integridade**

5.1. Nome, cargo e percentual de participação (quando aplicável) de seus proprietários, sócios controladores, conselheiros e diretores:

Nome	CPF	Cargo	% Participação (quando aplicável)

5.1.1 Percentual de participação societária da sua empresa em outras pessoas jurídicas na condição de controladora, controlada, coligada ou consorciada, bem como a razão social e o CNPJ das mesmas.

Não se aplica

Razão Social	CNPJ	% Participação	Relacionamento Societário

5.2. A empresa ou sociedades controladoras, controladas, coligadas ou consorciadas estão localizadas ou realizam operações comerciais e financeiras nos seguintes locais:

Angola, Argentina, Bolívia, China, Colômbia, Gabão, México, Nigéria, Paraguai, Tanzânia, Venezuela, Ilhas Cayman, Cingapura, Mônaco, Panamá, Ilhas Virgens Britânicas, Nicarágua.

Sim  Não

5.3. A sua empresa é membro de alguma iniciativa nacional ou internacional de combate à corrupção?

Sim. Qual? \_\_\_\_\_  Não

5.4. Algum integrante da Alta Administração<sup>1</sup> ou seus familiares<sup>2</sup> (até terceiro grau) ocupa ou é candidato a cargo eletivo ou cargo de confiança na administração pública?

Sim  Não

5.4.1. Em caso afirmativo, forneça os detalhes abaixo:

Nome	Grau de Parentesco	Nome do Órgão/Entidade	Cargo	Período

<sup>1</sup> Ocupantes de cargo ou membros de colegiados posicionados hierarquicamente acima da linha gerencial média. Ex.: Membros do Conselho de Administração e da Diretoria Executiva, Sócios, Presidente, Vice-presidente, Diretor e/ou Gerente Executivo.

<sup>2</sup> Primeiro grau: pai, mãe e filhos; Segundo grau: irmãos, avós e netos; Terceiro grau: tios, sobrinhos, bisavós e bisnetos

5.5. Algum integrante da Alta Administração ou seus familiares (até terceiro grau) mantém negócios pessoais ou relacionamento próximo com algum agente público?

Sim  Não

5.5.1. Em caso afirmativo, forneça os detalhes abaixo:

Nome	Nome do Órgão/Entidade	Cargo	Grau de Parentesco	Nome do empregado ou membro	Cargo do empregado ou membro

5.6. Algum integrante da Alta Administração é familiar (até terceiro grau) de algum empregado da BB Tecnologia e Serviços que ocupe função gerencial ou de algum membro da Diretoria Executiva ou Conselho de Administração da BBTS ou de funcionário que trabalhe diretamente com o processo de compra e contratação da BBTS?

Sim  Não

5.6.1. Em caso afirmativo, forneça os detalhes abaixo:

Nome	Grau de Parentesco	Nome do empregado ou membro	Cargo do empregado ou membro

5.7. A sua empresa possui regras específicas formalizadas para visitas e demais interações com entes públicos, com foco na Prevenção e Combate à Corrupção?

Sim  Não

**Nota – Se positivo fornecer evidência (s). Os arquivos deverão ser nomeados contendo a referência deste item do FQ415-042.**

5.8. Algum integrante da Alta Administração da sua empresa já foi preso, acusado, investigado (mesmo que em curso), processado ou condenado por fraude ou corrupção nos últimos 10 anos?

Sim  Não

**Nota – Se positivo fornecer evidência (s). Os arquivos deverão ser nomeados contendo a referência deste item do FQ415-042.**

5.9. A empresa, controladoras, controladas, coligadas ou consorciadas já foram acusadas, investigadas (mesmo que em curso), processadas ou condenadas por fraude ou corrupção nos últimos 10 anos?

Sim  Não

**Nota – Se positivo fornecer evidência (s). Os arquivos deverão ser nomeados contendo a referência deste item do FQ415-042.**

5.10. A empresa, controladora, controlada, coligada ou consorciada já entregou, ofertou, autorizou, acordou ou prometeu qualquer tipo de pagamento ou benefício a qualquer autoridade governamental nacional ou estrangeira, para angariar ou manter negócios, ou mesmo obter qualquer vantagem comercial, nos últimos 10 anos?

Sim  Não

**Nota – Se positivo fornecer evidência (s). Os arquivos deverão ser nomeados contendo a referência deste item do FQ415-042.**

5.11. Algum integrante da Alta Administração, empregado, agente ou terceiro representando a sua empresa já entregou, ofertou, autorizou, acordou ou prometeu qualquer tipo de pagamento ou benefício a qualquer autoridade governamental nacional ou estrangeira, para angariar ou manter negócios, ou mesmo obter qualquer vantagem comercial, nos últimos 10 anos?

Sim  Não

**Nota – Se positivo fornecer evidência (s). Os arquivos deverão ser nomeados contendo a referência deste item do FQ415-042.**

5.12. A empresa, controladora, controlada, coligada ou consorciada esteve submetida à investigação ou avaliação externa relacionada à fraude e/ou corrupção por algum órgão ou agência, nacional ou internacional (CGU, TCU, TCE, CVM, SEC, PF, etc.) nos últimos 10 anos?

Sim  Não

**Nota – Se positivo fornecer evidência (s). Os arquivos deverão ser nomeados contendo a referência deste item do FQ415-042.**

5.13. A empresa conhece a legislação anticorrupção a qual está sujeita?

Sim  Não

5.14. A empresa possui um Programa de Integridade estruturado com o objetivo de detectar e sanar desvios, fraudes, irregularidades e atos ilícitos praticados contra a administração pública, nacional ou estrangeira?

Sim  Não

**Nota 1 - Caso a resposta desta questão seja "Sim", responder às Questões 5.15 e 5.16.**

**Nota 2 - Requer a apresentação de evidência (s), com o fornecimento de cópia da documentação, que deverá estar no idioma 'português' e que suporte a afirmação, ou indique onde os referidos documentos podem ser encontrados no seu website. Os arquivos deverão ser nomeados contendo a referência deste item do FQ415-042.**

5.15. A empresa possui uma estrutura hierárquica definida para coordenar e implantar o programa de integridade?

Sim  Não

5.16. O Programa de Integridade é revisado periodicamente pela Alta Administração?

Sim. Qual periodicidade? \_\_\_\_  Não

5.17. A empresa possui unidade específica e independente para mapear e analisar os riscos aos quais está exposta e verificar o cumprimento da legislação pelos empregados?

Sim  Não

5.18. A empresa possui mapeamento dos riscos de ocorrência de fraude e corrupção?

Sim  Não

5.19. A empresa possui medidas para evitar atos de corrupção nas situações de risco identificadas?

Sim  Não

5.20. A empresa possui política anticorrupção ou documento equivalente, amplamente distribuída para colaboradores, gestores, diretores e conselheiros?

Sim  Não

**Nota - Requer a apresentação de evidência (s), com o fornecimento de cópia da documentação, que deverá estar no idioma 'português' e que suporte a afirmação, ou indique onde os referidos documentos podem ser encontrados no seu website. Os arquivos deverão ser nomeados contendo a referência deste item do FQ415-042.**

5.21. A empresa possui normativos internos que determinem a proibição de qualquer tipo de pagamento ou benefício a qualquer autoridade governamental nacional ou estrangeira, para obter ou manter negócios ou vantagem comercial?

Sim  Não

**Nota - Requer a apresentação de evidência (s), com o fornecimento de cópia da documentação, que deverá estar no idioma 'português' e que suporte a afirmação, ou indique onde os referidos documentos podem ser encontrados no seu website. Os arquivos deverão ser nomeados contendo a referência deste item do FQ415-042.**

5.22. A empresa possui normativos internos que determinem a proibição ou restrição, quanto ao oferecimento de presentes, brindes e hospitalidade a agentes públicos, clientes e parceiros comerciais?

Sim  Não

**Nota - Requer a apresentação de evidência (s), com o fornecimento de cópia da documentação, que deverá estar no idioma 'português' e que suporte a afirmação, ou indique onde os referidos documentos podem ser encontrados no seu website. Os arquivos deverão ser nomeados contendo a referência deste item do FQ415-042.**

5.23. A empresa possui normativos internos que disponham sobre doação e/ou contribuição a instituições de caridade, programas sociais ou a partidos políticos?

Sim  Não

**Nota - Requer a apresentação de evidência (s), com o fornecimento de cópia da documentação, que deverá estar no idioma 'português' e que suporte a afirmação, ou indique onde os referidos documentos podem ser encontrados no seu website. Os arquivos deverão ser nomeados contendo a referência deste item do FQ415-042.**

5.24. A empresa possui normativos internos de *Due Diligence* para a avaliação da reputação, idoneidade e das práticas de combate à corrupção de terceiros, tais como: fornecedores, distribuidores, agentes, consultores, representantes comerciais e/ou parceiros operacionais?

Sim  Não

**Nota - Requer a apresentação de evidência (s), com o fornecimento de cópia da documentação, que deverá estar no idioma 'português' e que suporte a afirmação, ou indique onde os referidos documentos podem ser encontrados no seu website. Os arquivos deverão ser nomeados contendo a referência deste item do FQ415-042.**

5.25.A empresa conhece os documentos da BB Tecnologia e Serviços, disponibilizados no site [www.bbts.com.br](http://www.bbts.com.br), relacionados a Compliance, Ética e Integridade?

Sim  Não

<https://www.bbts.com.br/index.php/canal-do-fornecedor-etica-integridade>

5.25.1. Se afirmativo, informar quais documentos disponibilizados pela BBTS ([www.bbts.com.br](http://www.bbts.com.br)) sua empresa tem conhecimento:

- Política de Relacionamento com Fornecedores  
 Código de Ética e Normas de Conduta  
 Política de Prevenção e Combate à Corrupção, Lavagem de Dinheiro e ao Financiamento do Terrorismo  
 Programa de Compliance

5.26.A empresa oferece e/ou recomenda treinamentos periódicos sobre Integridade e/ou sobre os aspectos da Lei Anticorrupção?

Sim  Não

**Nota - Requer a apresentação de evidência (s), com o fornecimento de cópia da documentação, que deverá estar no idioma 'português' e que suporte a afirmação, ou indique onde os referidos documentos podem ser encontrados no seu website. Os arquivos deverão ser nomeados contendo a referência deste item do FQ415-042.**

5.26.1. Se afirmativo, informar para quais públicos a empresa oferece e/ou recomenda treinamentos e fornecer evidências:

Conselheiros  Diretores  Colaboradores  Fornecedores

5.27.A empresa oferece e/ou recomenda treinamentos periódicos sobre o seu Código de Ética, Normas de Conduta?

Sim  Não

**Nota - Requer a apresentação de evidência (s), com o fornecimento de cópia da documentação, que deverá estar no idioma 'português' e que suporte a afirmação, ou indique onde os referidos documentos podem ser encontrados no seu website. Os arquivos deverão ser nomeados contendo a referência deste item do FQ415-042.**

5.27.1. Se afirmativo, informar para quais públicos a empresa oferece e/ou recomenda treinamentos e fornecer evidências:

Conselheiros  Diretores  Colaboradores  Fornecedores

5.28.A empresa dá conhecimento e solicita aos empregados, que se relacionam com a BB Tecnologia e Serviços, que respeitem os documentos da BBTS, disponibilizados no site [www.bbts.com.br](http://www.bbts.com.br), relacionados a Compliance, Ética e Integridade?

Sim  Não

<https://www.bbts.com.br/index.php/canal-do-fornecedor-etica-integridade>

5.29.A empresa possui canal de denúncias relacionado à corrupção e a outros desvios de conduta, abertos e amplamente divulgados a todos os empregados próprios e/ou terceirizados?

Sim  Não

**Nota 1 - Caso tenha canal de denúncia, responda à Questão 5.30.**

**Nota - Requer a apresentação de evidência (s), com o fornecimento de cópia da documentação, que deverá estar no idioma 'português' e que suporte a afirmação, ou indique onde os referidos documentos podem ser encontrados no seu website. Os arquivos deverão ser nomeados contendo a referência deste item do FQ415-042.**

5.30.O canal de denúncia garante o anonimato evitando qualquer tipo de perseguição ou retaliação ao denunciante?

Sim  Não

5.31.A empresa possui mecanismos de investigação de indícios de fraude e/ou corrupção e procedimentos que assegurem a interrupção/correção de irregularidade ou infração detectadas e a tempestiva remediação dos danos gerados?

Sim  Não

**Nota - Requer a apresentação de evidência (s), com o fornecimento de cópia da documentação, que deverá estar no idioma 'português" e que suporte a afirmação, ou indique onde os referidos documentos podem ser encontrados no seu website. Os arquivos deverão ser nomeados contendo a referência deste item do FQ415-042.**

5.32.A empresa possui normativos internos que disponham sobre o monitoramento da efetividade e da eficiência do programa de integridade anticorrupção da sua empresa?

Sim  Não

**Nota - Requer a apresentação de evidência (s), com o fornecimento de cópia da documentação, que deverá estar no idioma 'português" e que suporte a afirmação, ou indique onde os referidos documentos podem ser encontrados no seu website. Os arquivos deverão ser nomeados contendo a referência deste item do FQ415-042.**

5.33.A empresa utiliza os serviços de terceiros, tais como agentes, consultores, representantes comerciais e/ou outros tipos de intermediários, sejam pessoas físicas ou jurídicas, com o objetivo de angariar novos negócios?

Sim  Não

5.33.1. Se afirmativo, informar o nome e/ou razão social dos agentes, consultores, representantes comerciais e/ou outros tipos de intermediários, sejam pessoas físicas ou jurídicas

Nome/Razão Social	CPF/CNPJ

5.34.A empresa realiza avaliação prévia de requisito de integridade, para mitigar o risco de estabelecer relação de negócios com fornecedores, parceiros e demais terceiros, eventualmente envolvidos em ato de corrupção?

Sim  Não

**Nota - Requer a apresentação de evidência (s). Os arquivos deverão ser nomeados contendo a referência deste item do FQ415-042.**

5.35.A empresa divulga o seu programa de integridade aos seus fornecedores, distribuidores, representantes comerciais, intermediários e/ou outros tipos de parceiros de negócios?

Sim  Não

5.36.A empresa solicita que seus fornecedores, distribuidores, representantes comerciais, intermediários e/ou outros tipos de parceiros de negócios declarem pleno conhecimento sobre os principais aspectos do seu programa de integridade?

Sim  Não

**Nota - Requer a apresentação de evidência (s). Os arquivos deverão ser nomeados contendo a referência deste item do FQ415-042.**

5.37.Nos contratos firmados há previsão de cláusulas que obrigue a contraparte a respeitar

- Programa de Integridade
- Código de Ética/Norma de Conduta
- Lei 12.846/2013 – Lei Anticorrupção

**Nota 1 - Requer a apresentação de evidência (s), com o fornecimento de cópia da documentação, que deverá estar no idioma 'português" e que suporte a afirmação, ou indique onde os referidos documentos podem ser encontrados no seu website. Os arquivos deverão ser nomeados contendo a referência deste item do FQ415-042.**

---

**Nota 2 – Pode ser marcado mais de uma alternativa****6. Declaração de veracidade das informações**

6.1. Declaro e atesto para os devidos fins que este formulário foi preenchido por pessoa com poderes outorgados para representar a empresa e que as informações fornecidas acima, bem como os documentos disponibilizados são verdadeiros e não ocultaram quaisquer dados. Se em algum momento as informações ou documentos apresentados neste questionário não representarem mais a realidade, comprometemo-nos a comunicar imediatamente à BB Tecnologia e Serviços.

Local e data:

Assinatura:

Nome por extenso:

Cargo:

**ANEXO IX****LICITAÇÃO ELETRÔNICA Nº 2023/64  
ATA DE REGISTRO DE PREÇOS****DGCO Nº XXXXX/20XX  
OC Master nº XXXXXX**

**BB TECNOLOGIA E SERVIÇOS S.A.**, EMPRESA COM SEDE NA CIDADE DE BRASÍLIA/DF, SEPN 508 CONJUNTO "C" LOTE 07 - Cep: 70.740-543, INSCRITA NO CNPJ SOB O Nº42.318.949/0013-18 E FILIAL À ESTRADA DOS BANDEIRANTES NO 7966, JACAREPAGUÁ/RJ - Cep: 22.783-110, INSCRITA NO CADASTRO NACIONAL DA PESSOA JURÍDICA DO MINISTÉRIO DA FAZENDA SOB O Nº 42.318.949/0001-84, ADIANTE DENOMINADA **BB TECNOLOGIA E SERVIÇOS S.A.**, NESTE ATO REPRESENTADA PELOS SEUS PROCURADORES NO FINAL QUALIFICADOS, NOS TERMOS DA LEI Nº 13.303, DE 30.06.2016 E DO REGULAMENTO DE LICITAÇÕES DA BB TECNOLOGIA E SERVIÇOS S.A., PUBLICADO EM SUA PÁGINA ELETRÔNICA ([WWW.BBTS.COM.BR](http://WWW.BBTS.COM.BR)) EM 01.02.2018, RESOLVE REGISTRAR O PREÇO DA EMPRESA ..... (***DENOMINAÇÃO OU RAZÃO SOCIAL, ENDEREÇO E CNPJ DA EMPRESA, OU NÚMERO DE IDENTIFICAÇÃO FISCAL – NIF NO CASO DE EMPRESA ESTRANGEIRA RESIDENTE E DOMICILIADA NO EXTERIOR***), ADIANTE DENOMINADA **FORNECEDOR**, NESTE ATO REPRESENTADA PELO(S) SEU(S), REPRESENTANTE(S) LEGAL(IS) AO FINAL QUALIFICADO(S) E ASSINADO(S), CONSOANTE AS CLÁUSULAS ABAIXO. **A MINUTA-PADRÃO DA PRESENTE ATA FOI APROVADA PELOS PARECERES JURÍDICOS Nº 601/2020 de 01.11.2020, Nº 1166/2022 de 06.02.2022 E Nº 1698/2022 DE 09.11.2022.**

**OBJETO**

**CLÁUSULA PRIMEIRA** – A presente Ata tem por objeto o Registro dos Preços, pela BB TECNOLOGIA E SERVIÇOS S.A., de cadeiras corporativas em atendimento à necessidade dos estabelecimentos da BB TECNOLOGIA E SERVIÇOS S.A., incluído trade-in de cadeiras obsoletas, de acordo com as condições e especificações mínimas exigidas no Edital, no Documento nº 2 desta ata e conforme proposta comercial (***Nº E DATA DA PROPOSTA***).

Parágrafo Único – É vedado efetuar acréscimos nos quantitativos fixados pela ata de registro de preços, inclusive o acréscimo de que trata o § 1º do art. 81 da Lei nº 13.303, de 2016.

**VIGÊNCIA**

**CLÁUSULA SEGUNDA** – A presente Ata de Registro de Preços vigorará pelo prazo de 12 (doze) meses, a partir da data de sua assinatura por todos os signatários, prazo em que o FORNECEDOR se obriga a entregar os bens/materiais de acordo com o estabelecido nesta Ata, mantidas as condições de garantia previstas na Cláusula Décima Primeira.



## PREÇO

**CLÁUSULA TERCEIRA** – Os preços registrados constam do **Documento nº 1**, anexo a esta Ata.

Parágrafo Único – Os preços dos fornecedores que constituem o Cadastro de Reserva e a respectiva ordem de classificação no certame constam da ata da sessão pública da licitação eletrônica, que passa a ser parte integrante desta Ata. **[INCLUIR ESTE PARÁGRAFO SE HOUVER INTERESSADO EM COMPOR O CADASTRO DE RESERVA]**

**CLÁUSULA QUARTA** – Caso ocorra a demanda total dos bens/materiais, a BB TECNOLOGIA E SERVIÇOS S.A. pagará ao FORNECEDOR o valor total estimado de R\$ .....(.....).

Parágrafo Primeiro – Nos preços propostos pelo FORNECEDOR estão incluídos, além dos insumos que os compõem, todos os impostos que o FORNECEDOR está obrigado a recolher, integralmente, não cabendo a BB TECNOLOGIA E SERVIÇOS S.A. qualquer responsabilidade pelo recolhimento dos mesmos.

Parágrafo Segundo – Correrão por conta do FORNECEDOR as despesas com embalagens, montagens, frete e seguro para entrega dos materiais/bens nos locais indicados nas SOLICITAÇÕES DE ENTREGA.

## OPERACIONALIZAÇÃO DO FORNECIMENTO

**CLÁUSULA QUINTA** – O fornecimento do produto cujo preço ora registramos será solicitado mediante a apresentação da SOLICITAÇÃO DE ENTREGA (**Documento nº 3**) correspondente, que ficará a cargo da área responsável pelo gerenciamento desta Ata de Registro de Preços.

Parágrafo Primeiro – Cada Solicitação de Entrega conterá, sucintamente:

- a) Número do DGCO da Ata;
- b) Quantidade estimada do produto;
- c) Descrição do produto;
- d) Local e horário de entrega;
- e) Valor; e
- f) Nome, endereço e telefone do órgão responsável pelo gerenciamento da Ata.

Parágrafo Segundo – Quando a aquisição se der por meio da emissão de Solicitação de Entrega, o documento será enviado para o endereço eletrônico ..... (**E-MAIL DO FORNECEDOR**) indicado pelo FORNECEDOR.

Parágrafo Terceiro – Quando a aquisição se der por meio de formalização de Contrato, o FORNECEDOR terá o prazo de **5 (cinco) dias úteis**, contados a partir da convocação, para assinar o instrumento, por meio de representante devidamente habilitado para o Ato.

## PAGAMENTO

**CLÁUSULA SEXTA** – O pagamento será realizado mediante crédito em conta corrente mantida pelo FORNECEDOR, preferencialmente, no Banco do Brasil S.A., mediante a apresentação da respectiva nota fiscal/fatura, acompanhada do **TERMO DE ENTREGA E/OU DO TERMO DE ACEITE**, e será correspondente à quantidade dos bens/materiais ACEITOS.

Parágrafo Primeiro – A nota fiscal/fatura deverá conter:

- a) Número do DGCO, da Ordem de Compra, o objeto contratual e o mês da aquisição dos bens;
- b) Objeto contratado; e
- c) Número do Banco, agência e conta corrente para crédito do valor.

Parágrafo Segundo – O Termo de Entrega e/ou Termo de Aceite deverá ser formalizado em duas vias. A primeira via será entregue a BB TECNOLOGIA E SERVIÇOS S.A. junto com a Nota Fiscal/Fatura e a segunda ficará em poder do FORNECEDOR. A qualquer tempo, a BB TECNOLOGIA E SERVIÇOS S.A. poderá solicitar a apresentação deste documento.

Parágrafo Terceiro – O pagamento, já deduzido o valor da multa, quando for o caso, será efetuado em 30 (trinta) dias a contar da emissão da nota fiscal, mediante entrega dos Bens/Materiais acompanhados do(s) **TERMOS DE ENTREGA E/OU DOS TERMOS DE ACEITE**, na forma definida nesta Cláusula, exceto por problemas que não tenham sido causados pela BB TECNOLOGIA E SERVIÇOS S.A., que impeçam o aceite previsto nesta ata.

Parágrafo Quarto – A Nota Fiscal/Fatura, o Termo de Entrega e/ou do Termo de Aceite e qualquer outro documento necessário ao pagamento deverão ser entregues a BB TECNOLOGIA E SERVIÇOS S.A. com antecedência mínima de 10 (dez) dias da data prevista para o respectivo pagamento.

Parágrafo Quinto – Constatando a BB TECNOLOGIA E SERVIÇOS S.A. qualquer divergência ou irregularidade na nota fiscal/fatura e/ou em qualquer documento necessário ao pagamento, ainda que tenha havido **ENTREGA E/OU ACEITE** dos bens/materiais, a documentação será devolvida ao FORNECEDOR, em no máximo 2 (dois) dias úteis, a contar da data da apresentação, acompanhada das informações correspondentes às irregularidades verificadas, para as devidas correções.

Parágrafo Sexto – A BB TECNOLOGIA E SERVIÇOS S.A. terá o prazo de até 7 (sete) dias úteis, a contar da data da reapresentação do documento, para efetuar o pagamento.

Parágrafo Sétimo – O FORNECEDOR que se declarar amparado por isenção de tributos, nos moldes tratados pela Instrução Normativa RFB nº 123/12, da Receita Federal, em que não ocorra a incidência ou alíquota zero, devem informar esta condição no documento fiscal, inclusive o enquadramento legal, apresentando as declarações pertinentes, conforme modelos contidos na mencionada instrução normativa.

## CONDIÇÕES DE FORNECIMENTO

**CLÁUSULA SÉTIMA** – As aquisições obedecerão à conveniência e às necessidades da BB TECNOLOGIA E SERVIÇOS S.A.

Parágrafo Primeiro – A existência dos preços registrados não obriga a BB TECNOLOGIA E SERVIÇOS S.A. a firmar as aquisições unicamente por esse meio, facultando-lhe a realização de licitação específica para aquisição pretendida, sendo assegurado ao beneficiário do registro a preferência de fornecimento em igualdade de condições.

Parágrafo Segundo – Dentro do prazo de vigência da Ata do Registro de Preços, o FORNECEDOR será obrigado ao fornecimento dos bens/materiais, desde que obedecidas as condições estabelecidas no **Documento nº 2** desta Ata e na Solicitação de Entrega, conforme previsão do Edital da Licitação Eletrônica para Registro de Preços que precedeu a formalização desta Ata.

Parágrafo Terceiro – Durante a vigência desta Ata, a BB TECNOLOGIA E SERVIÇOS S.A. promoverá pesquisas de mercado, de forma a comprovar que os preços registrados permanecem compatíveis com os praticados no mercado.

Parágrafo Quarto – Caso fique constatado que o preço registrado na Ata de Registro de Preços é superior aos preços de mercado, a BB TECNOLOGIA E SERVIÇOS S.A. solicitará ao FORNECEDOR, mediante correspondência, redução do preço de forma a adequá-lo aos praticados no mercado. Não sendo possível a redução, o registro do preço poderá ser cancelado, ficando a critério da BB TECNOLOGIA E SERVIÇOS S.A. convocar os fornecedores integrantes do Cadastro de Reserva, se houver, obedecendo a ordem de classificação, visando igual oportunidade de negociação.

Parágrafo Quinto – Havendo redução de preço, a BB TECNOLOGIA E SERVIÇOS S.A. promoverá a divulgação da modificação do novo registro mediante publicação no sítio eletrônico da BB TECNOLOGIA E SERVIÇOS S.A. ([www.bbts.com.br](http://www.bbts.com.br)), sendo considerado válido, enquanto permanecer compatível com o mercado, até o prazo final de vigência da presente Ata de Registro de Preços.

Parágrafo Sexto – A aquisição dos bens/materiais será precedida de preenchimento, pela BB TECNOLOGIA E SERVIÇOS S.A., do respectivo formulário “SOLICITAÇÃO DE ENTREGA”, que será entregue ao FORNECEDOR, atendidas as condições previstas no Edital da Licitação.

Parágrafo Sétimo – Fica o FORNECEDOR que tiver seu preço registrado desobrigado de qualquer garantia sobre os bens/materiais quando se constatar que o defeito decorre de mau uso dos mesmos ou negligência de prepostos da BB TECNOLOGIA E SERVIÇOS S.A.

Parágrafo Oitavo – O inadimplemento de qualquer item do Edital, da Carta-Proposta, da Ata de Registro de Preços, da Solicitação de Entrega ou ensejará, a critério da BB TECNOLOGIA E SERVIÇOS S.A., o cancelamento do Registro do Preço do FORNECEDOR inadimplente, sujeitando-o às penalidades previstas nesta Ata.

## CANCELAMENTO DO REGISTRO DE PREÇOS

**CLÁUSULA OITAVA** – O Registro de determinado preço poderá ser cancelado, de pleno direito:

- a) Pela BB TECNOLOGIA E SERVIÇOS S.A., assegurado o contraditório e a ampla defesa, quando:
  - i. O FORNECEDOR não cumprir as obrigações constantes desta Ata de Registro de Preços, da Solicitação de Entrega ou do Contrato;
  - ii. O FORNECEDOR não retirar a Ordem de Compra, Solicitação de Entrega, no prazo estabelecido, e a BB TECNOLOGIA E SERVIÇOS S.A não aceitar sua justificativa;
  - iii. O FORNECEDOR sofrer sanção prevista nos incisos I a III do caput do art. 83 da Lei nº 13.303, de 2016;
  - iv. Em qualquer das hipóteses de inexecução total ou parcial da Ata (ou instrumento equivalente) decorrente de Registro de Preços, se assim for decidido pela BB TECNOLOGIA E SERVIÇOS S.A.;
  - v. Os preços registrados se apresentarem superiores aos praticados no mercado e o FORNECEDOR não aceitar reduzi-lo;
  - vi. Por razões de interesse público devidamente demonstradas e justificadas pela BB TECNOLOGIA E SERVIÇOS S.A.
- b) Pelo FORNECEDOR, quando, mediante solicitação por escrito, comprovar estar impossibilitado de cumprir as exigências desta Ata de Registro de Preços (caso fortuito ou força maior), e desde que aceitas as justificativas pela BB TECNOLOGIA E SERVIÇOS S.A.

Parágrafo Primeiro – A comunicação do cancelamento do preço registrado, nos casos previstos nesta Cláusula, será feita por correspondência com aviso de recebimento ou outro meio que comprove o recebimento.

Parágrafo Segundo – No caso de ser ignorado, incerto ou inacessível o endereço do FORNECEDOR, a comunicação será feita por publicação no Diário Oficial da União, considerando-se, assim, para todos os efeitos, cancelado o preço registrado.

Parágrafo Terceiro – A solicitação do FORNECEDOR para cancelamento dos preços registrados deverá ser formulada com antecedência mínima de 90 (noventa) dias, contados da data do efetivo cancelamento, facultado a BB TECNOLOGIA E SERVIÇOS S.A. a aplicação das penalidades previstas nesta Ata de Registro de Preços, caso não aceitas as razões do pedido.

Parágrafo Quarto – No caso de cancelamento do Registro de Preços, bem como da exclusão do FORNECEDOR, a BB TECNOLOGIA E SERVIÇOS S.A. poderá convocar o próximo INTERESSADO, observada a constituição e a ordem de classificação do Cadastro de Reserva. **(INCLUIR ESTE PARÁGRAFO SE HOUVER INTERESSADO EM COMPOR O CADASTRO DE RESERVA)**

## **DA ENTREGA DOS BENS/MATERIAIS**

**CLÁUSULA NONA** – Obriga-se o FORNECEDOR a efetuar a entrega do(s) bens/materiais no prazo máximo de 30 (trinta) dias corridos, nas quantidades e locais constantes da Solicitação de Entrega, no período compreendido entre 10:00h e 16:00h, em dias úteis - de segunda a sexta-feira, se possível com agendamento mediante contato prévio estabelecido entre as partes.

**CLÁUSULA DÉCIMA** – A BB TECNOLOGIA E SERVIÇOS S.A. realizará, no prazo máximo de 5 (cinco) dias úteis contados da data da montagem dos bens/materiais pelo FORNECEDOR, os exames necessários para a aceitação dos bens/materiais, de modo a comprovar o atendimento das especificações técnicas estabelecidas no Documento nº 2 desta Ata e atribuídas pelo FORNECEDOR.

Parágrafo Primeiro – Caso seja detectado que os bens/materiais não atendem às especificações técnicas do objeto licitado, poderá a BB TECNOLOGIA E SERVIÇOS S.A. rejeitá-los, integralmente ou em parte, obrigando-se o FORNECEDOR providenciar a substituição dos bens/materiais não aceitos no prazo de 10 (dez) dias corridos contados da notificação.

Parágrafo Segundo – O aceite dos bens/materiais pela BB TECNOLOGIA E SERVIÇOS S.A., não exclui a responsabilidade civil do FORNECEDOR por vícios de quantidade ou qualidade do produto ou disparidade com as especificações técnicas exigidas no Documento nº 2 desta Ata ou atribuídas pelo FORNECEDOR verificados posteriormente, garantindo-se a BB TECNOLOGIA E SERVIÇOS S.A. as faculdades previstas no art. 18 da Lei nº 8.078/90 (Código de Defesa do Consumidor).

Parágrafo Terceiro – O FORNECEDOR terá o prazo de 5 (cinco) dias úteis, contados a partir da comunicação de rejeição do material pelo Controle de Qualidade, para sua retirada. Decorrido este prazo, a BB TECNOLOGIA E SERVIÇOS S.A. procederá à sua destruição, não cabendo qualquer tipo de indenização ao FORNECEDOR.

## **GARANTIA DOS BENS/MATERIAIS**

**CLÁUSULA DÉCIMA PRIMEIRA** – O FORNECEDOR concederá a BB TECNOLOGIA E SERVIÇOS S.A. garantia integral, com prazo de 5 (cinco) anos, a contar da data do ACEITE, contra qualquer defeito de fabricação que os bens/materiais venham a apresentar, incluindo avarias no transporte até os locais de entrega, mesmo após ocorrida sua aceitação/aprovação pela BB TECNOLOGIA E SERVIÇOS S.A.

Parágrafo Primeiro – A garantia inclui a substituição do material defeituoso no prazo máximo de 30 (trinta) dias corridos, a contar da comunicação do fato, sem qualquer ônus para a BB TECNOLOGIA E SERVIÇOS S.A. Neste caso, as novas unidades empregadas na substituição das defeituosas ou danificadas deverão ter prazo de garantia igual ou superior ao das substituídas.

Parágrafo Segundo – Fica o FORNECEDOR desobrigado de qualquer garantia sobre os bens/materiais quando se constatar que o defeito decorre de mau uso dos mesmos ou negligência de prepostos da BB TECNOLOGIA E SERVIÇOS S.A.

## **CLÁUSULAS GERAIS**

**CLÁUSULA DÉCIMA SEGUNDA – O FORNECEDOR:**

Parágrafo Primeiro – Obriga-se a manter, durante a vigência da Ata, todas as condições de habilitação exigidas na contratação.

Parágrafo Segundo – Se o FORNECEDOR estiver desobrigado da apresentação de quaisquer documentos solicitados nesta cláusula deverá comprovar esta condição por meio de certificado expedido por órgão competente ou legislação em vigor.

Parágrafo Terceiro – O FORNECEDOR estará dispensado de apresentar os documentos de que trata esta cláusula, caso seja possível, a BB TECNOLOGIA E SERVIÇOS S.A., verificar a regularidade da situação do FORNECEDOR por meio de consulta on-line ao SICAF.

Parágrafo Quarto – Sendo o FORNECEDOR empresa estrangeira, as exigências de habilitação serão atendidas mediante documentos equivalentes, autenticados pelos respectivos consulados ou embaixadas e traduzidos por tradutor juramentado no Brasil.

**CLÁUSULA DÉCIMA TERCEIRA** – Fica o FORNECEDOR responsabilizado por todo e qualquer prejuízo causado a BB TECNOLOGIA E SERVIÇOS S.A. ou a seus clientes, pelo uso inadequado do objeto desta Ata, por seus prepostos ou não, antes de efetivamente recebido pela BB TECNOLOGIA E SERVIÇOS S.A.

**CLÁUSULA DÉCIMA QUARTA** – Será de responsabilidade do FORNECEDOR o ônus resultante de quaisquer ações, demandas, custos e despesas decorrentes de danos, ocorridos por culpa de qualquer de seus empregados e/ou prepostos, obrigando-se por quaisquer responsabilidades decorrentes de ações judiciais que lhe venham a ser atribuídas por força da lei, relacionadas com o cumprimento da presente Ata.

**CLÁUSULA DÉCIMA QUINTA** – O FORNECEDOR se obriga a informar a BB TECNOLOGIA E SERVIÇOS S.A., no prazo de 48 (quarenta e oito) horas, qualquer alteração social ou modificação da finalidade ou da estrutura da empresa.

**CLÁUSULA DÉCIMA SEXTA** – Na hipótese de fusão, cisão, incorporação ou associação do FORNECEDOR com outrem, a BB TECNOLOGIA E SERVIÇOS S.A. reserva-se o direito de cancelar a presente Ata de Registro de Preços, ou continuar sua execução com a empresa resultante da alteração social.

**CLÁUSULA DÉCIMA SÉTIMA** – O FORNECEDOR não poderá utilizar o nome da BB TECNOLOGIA E SERVIÇOS S.A., ou sua qualidade de FORNECEDOR em quaisquer atividades de divulgação profissional, como, por exemplo, em cartões de visitas, anúncios diversos, impressos etc, sob pena de imediato cancelamento da presente Ata, independentemente de aviso ou interpelação judicial ou extrajudicial, sem prejuízo da responsabilidade do FORNECEDOR.

**CLÁUSULA DÉCIMA OITAVA** – O FORNECEDOR declara e obriga-se a:

- a) Exercer suas atividades em conformidade com a legislação vigente;
- b) Não se utilizar direta ou indiretamente, por meio de seus fornecedores de produtos e serviços, de trabalho ilegal e/ou análogo ao escravo;

- c) Não empregar direta ou indiretamente, por meio de seus fornecedores de produtos e serviços, menor de 18 (dezoito) anos em trabalho noturno, insalubre ou perigoso;
- d) Não empregar direta ou indiretamente, por meio de seus fornecedores de produtos e serviços, menor de 16 (dezesseis) anos, salvo na condição de aprendiz, a partir de 14 (quatorze) anos, e, neste caso, o trabalho não poderá ser perigoso ou insalubre, ocorrer em horário noturno e/ou de modo a não permitir a frequência escolar;
- e) Não se utilizar de práticas de discriminação negativa e limitativas para o acesso e manutenção do emprego, tais como por motivo de sexo, origem, raça, cor, condição física, religião, estado civil, idade, situação familiar, estado gravídico etc.;
- f) Proteger e preservar o meio ambiente, prevenindo práticas danosas e executando seus serviços em observância à legislação vigente, principalmente no que se refere aos crimes ambientais.
- g) Observar e cumprir as disposições contidas na Lei 12.846/2013, incluindo, mas não se limitando a, não se utilizar de práticas corruptas e/ou antiéticas visando obter ou dar vantagem indevida, de forma direta ou indireta, perante a BB TECNOLOGIA E SERVIÇOS S.A.

Parágrafo Primeiro - O FORNECEDOR declara que o seu quadro societário não é integrado por atual ou ex-agente da BB TECNOLOGIA E SERVIÇOS S.A., que tenha sido dispensado, exonerado, destituído, demitido ou aposentado no período de 6 (seis) meses da data da respectiva desvinculação, ou de parentes dos mesmos, em até terceiro grau.

**CLÁUSULA DÉCIMA NONA** – O FORNECEDOR (e suas coligadas), no âmbito desta Ata, declaram e se comprometem a:

- a) Adotar boas práticas de preservação ambiental, protegendo o meio ambiente, prevenindo práticas danosas e executando seus serviços em observância à legislação vigente, principalmente no que se refere aos crimes ambientais.
- b) Não constar, esta empresa e seus sócios-diretores, em listas oficiais por infringir as regulamentações pertinentes a valores socioambientais, bem como não contratar pessoas físicas ou jurídicas, dentro de sua cadeia produtiva, que constem de tais listas;
- c) Repudiar condutas que possam caracterizar assédio de qualquer natureza.
- d) Combater práticas de exploração sexual de crianças e adolescentes.
- e) Respeitar à Declaração Universal dos Direitos Humanos combatendo à discriminação em todas as suas formas.
- f) Reconhecer, aceitar e valorizar a diversidade do conjunto de pessoas que compõem a empresa.
- g) Obedecer e fazer com que seus empregados, representantes e fornecedores obedeçam a toda legislação, normas e regulamentos aplicáveis à condução dos projetos sociais.
- h) Respeitar à livre associação sindical e direito à negociação coletiva.
- i) Cumprir a legislação trabalhista e previdenciária.
- j) Disseminar práticas de responsabilidade socioambiental na cadeia de fornecedores.
- k) Criar ou reforçar, bem como manter, todas as ações e procedimentos necessários para que as pessoas que integram as suas estruturas da empresa conheçam as leis a que estão vinculadas, em especial art. 299 do Código Penal Brasileiro, artigo 5º da Lei

12.846/2013 e art. 90 da Lei 8.666/1993 e art. 1º da Lei 9.613/1998, ao atuarem em seu nome ou em seu benefício, para que possam cumpri-las integralmente, especialmente, na condição de fornecedor de bens e serviços para a BB TECNOLOGIA E SERVIÇOS S.A.;

- l) Vedar que qualquer pessoa ou organização que atue em seu nome ou em seu benefício prometa, ofereça, comprometa-se a dar qualquer tipo de vantagem indevida, de forma direta ou indireta, a qualquer empregado desta instituição financeira, ou a qualquer pessoa ou empresa em nome da BB TECNOLOGIA E SERVIÇOS S.A.
- m) Não financiar, custear, patrocinar ou subvencionar a prática dos atos ilícitos;
- n) Proibir ou reforçar a proibição de que qualquer pessoa ou organização que aja em seu nome, seja como representante, agente, mandatária ou sob qualquer outro vínculo, utilize qualquer meio imoral ou antiético nos relacionamentos com empregados da BB TECNOLOGIA E SERVIÇOS S.A.;
- o) Não fraudar, tampouco manipular o equilíbrio econômico-financeiro dos contratos/atas celebrados com a BB TECNOLOGIA E SERVIÇOS S.A. e não criar pessoa jurídica de modo fraudulento ou irregular para celebrar contrato administrativo;
- p) Apoiar e colaborar com a BB TECNOLOGIA E SERVIÇOS S.A. e demais órgãos, entidades ou agentes públicos em qualquer apuração de suspeita de irregularidades e/ou violação da lei, refletidos nesta declaração, sempre em estrito respeito à legislação vigente.
- q) E, ainda, declara que:
  - i. Tem ciência e se obriga a cumprir integralmente a Lei nº 12.846/2013, observados os atos considerados lesivos à administração pública relacionados no artigo 5º do respectivo normativo legal e a responsabilização e aplicação administrativa e civil que é atribuída à pessoa jurídica em razão do seu cometimento;
  - ii. O conteúdo da proposta apresentada não foi informado a, discutido com ou recebido de qualquer outro participante do presente certame, por qualquer meio ou por qualquer pessoa antes da abertura oficial das propostas;
  - iii. Tem ciência de que, conforme disposto no artigo 30 da Lei 12.846/2013, não se afasta o processo de responsabilização e aplicação das penalidades decorrentes de: I – ato de improbidade administrativa nos termos da Lei 8.429, de junho de 1992; e, II – atos ilícitos alcançados pela Lei nº 8.666, de 21 de junho de 1993, ou outras normas de licitações e contratos da administração pública, inclusive no tocante ao Regime Diferenciado de Contratações Públicas – RDC instituído pela Lei 12.462, de 4 de agosto de 2011. III – Atos que configurem prática de lavagem ou ocultação de bens direitos e valores alcançados pela Lei nº 9.613/1998.
  - iv. Que o descumprimento das alíneas “K” a “P” ensejará penalidades de acordo com o art. 299 do Código Penal Brasileiro, artigo 5º da Lei 12.846/2013 e art. 90 da Lei 8.666/1993.

**CLÁUSULA VIGÉSIMA** – A não utilização, pelas partes, de qualquer dos direitos assegurados nesta Ata, ou na Lei em geral, não implica em novação, não devendo ser interpretada como desistência de ações futuras. Todos os meios postos a disposição nesta Ata são cumulativos e não alternativos, inclusive com relação a dispositivos legais.



**CLÁUSULA VIGÉSIMA PRIMEIRA**– São assegurados a BB TECNOLOGIA E SERVIÇOS S.A. todos os direitos e faculdades previstos na Lei nº 8.078, de 11.09.1990 (Código de Defesa do Consumidor).

### **SANÇÕES ADMINISTRATIVAS**

**CLÁUSULA VIGÉSIMA SEGUNDA** – Os atos praticados pelo FORNECEDOR, prejudiciais à execução da Ata, sujeitam-na às seguintes sanções:

a) Advertência, quando ocorrer:

- i. Descumprimento das obrigações editalícias ou da Ata que não acarretem prejuízos para a BB TECNOLOGIA E SERVIÇOS S.A.;
- ii. Execução insatisfatória ou pequenos transtornos ao desenvolvimento no fornecimento, desde que a sua gravidade não recomende a aplicação da suspensão temporária.

b) Multa, nos percentuais e condições indicados abaixo:

- i. A multa poderá ser aplicada cumulativamente com as demais sanções, não terá caráter compensatório, e a sua cobrança não isentará o FORNECEDOR da obrigação de indenizar eventuais perdas e danos;
- ii. A BB TECNOLOGIA E SERVIÇOS S.A. poderá aplicar ao FORNECEDOR multa, por inexecução total ou parcial da Ata, correspondente a até 20% (vinte por cento) do valor da nota fiscal/fatura da(s) solicitação(ões) de entrega não atendida(s).;
- iii. O atraso injustificado na entrega dos bens/materiais sujeitará o FORNECEDOR ao pagamento de multa correspondente a 1,0% (um por cento) do valor da pendência, por dia de atraso, até o limite de 10% do valor devido, sem prejuízo das demais sanções previstas nesta Ata.
- iv. A multa aplicada ao FORNECEDOR e os prejuízos causados a BB TECNOLOGIA E SERVIÇOS S.A. serão deduzidos de qualquer crédito a ele devido, cobrados direta ou judicialmente;
- v. O FORNECEDOR desde logo autoriza a BB TECNOLOGIA E SERVIÇOS S.A. a descontar dos valores a ele devidos o montante das multas aplicadas.

c) Suspensão temporária de participação em licitação e impedimento de contratar com a BB TECNOLOGIA E SERVIÇOS S.A., por prazo não superior a 02 (dois) anos, quando ocorrer:

- i. Recusa em assinar o Contrato, dentro dos prazos estabelecidos pela BB TECNOLOGIA E SERVIÇOS S.A.;
- ii. Reincidência de execução insatisfatória do fornecimento contratado;
- iii. Atrasos, injustificado, na entrega dos bens/materiais, contrariando o disposto na Ata e/ou contrato;
- iv. Reincidência na aplicação das penalidades de advertência ou multa;
- v. Irregularidades que ensejam a frustração da licitação ou cancelamento da Ata e/ou rescisão do Contrato;
- vi. Condenação definitiva por praticar fraude fiscal no recolhimento de quaisquer tributos;

- vii. Prática de atos ilícitos que demonstrem não possuir o FORNECEDOR idoneidade para licitar e contratar com a BB TECNOLOGIA E SERVIÇOS S.A.;
- viii. Prática de atos ilícitos que demonstrem não possuir o FORNECEDOR idoneidade para contratar com a BB TECNOLOGIA E SERVIÇOS S.A.;
- ix. Quando constatada a má-fé, ação maliciosa e premeditada em prejuízo da BB TECNOLOGIA E SERVIÇOS S.A.

Parágrafo Primeiro – Nenhuma sanção será aplicada sem o devido processo, assegurada a defesa prévia do FORNECEDOR no prazo de 10 (dez) dias úteis, sendo-lhe franqueada vista ao processo.

Parágrafo Segundo – A aplicação das penalidades ocorrerá após defesa prévia do FORNECEDOR, no prazo de 5 (cinco) dias úteis a contar da intimação do ato.

Parágrafo Terceiro – No caso de aplicação de multa inexecutória ou de suspensão temporária, caberá apresentação de recurso no prazo de 02 (dois) dias úteis a contar da divulgação do resultado do processo.

Parágrafo Quarto – No prazo de defesa prévia, será aberta vista do processo aos INTERESSADOS.

**CLÁUSULA VIGÉSIMA TERCEIRA** – Ressalvados os casos fortuitos ou de força maior e aqueles que não acarretem prejuízos para a BB TECNOLOGIA E SERVIÇOS S.A., a advertência poderá ser aplicada quando ocorrer execução insatisfatória ou pequenos transtornos ao desenvolvimento desta Ata, desde que sua gravidade não recomende a aplicação da suspensão temporária, impedimento ou declaração de inidoneidade.

**CLÁUSULA VIGÉSIMA QUARTA** – A declaração de inidoneidade poderá ser proposta ao Ministro da Fazenda quando constatada a má-fé, ação maliciosa e premeditada em prejuízo da BB TECNOLOGIA E SERVIÇOS S.A., evidência de atuação com interesses escusos ou reincidência de faltas que acarretem prejuízo a BB TECNOLOGIA E SERVIÇOS S.A. ou aplicações sucessivas de outras penalidades.

**CLÁUSULA VIGÉSIMA QUINTA** – Adicionalmente, o FORNECEDOR declara ter ciência de que as disposições contidas na Lei nº 12.846/2013 e na Lei 9.613/1998 se aplicam a presente Ata, conforme disposto na Cláusula Décima Nona desta ata.

## **PREPOSTOS**

**CLÁUSULA VIGÉSIMA SEXTA** - As partes nomeiam, neste ato, para representá-la no cumprimento desta Ata, os seus funcionários:

**Pela BB TECNOLOGIA E SERVIÇOS S.A.**

**Nome:**

**Cargo:**

**E-mail:**

**Telefone:**

**Pelo FORNECEDOR****Nome:****Cargo:****E-mail:****Telefone:**

**CLÁUSULA VIGÉSIMA SÉTIMA** - Todas as comunicações referentes à ata de registro de preços serão encaminhadas a esses prepostos, que ficarão responsáveis diretamente pela solução das questões apresentadas ou por encaminhá-las para solução por quem de direito.

**CLÁUSULA VIGÉSIMA OITAVA** - Na ocorrência de substituição do preposto nomeado, a parte que realizar a substituição ficará obrigada a informar à outra parte, sempre por escrito, no prazo máximo de 24 (vinte e quatro) horas, a saída do preposto. Neste mesmo prazo deverá ser informado, por escrito, o nome e qualificação do substituto.

**CÓDIGO DE ÉTICA E NORMAS DE CONDUTA**

**CLÁUSULA VIGÉSIMA NONA** - O FORNECEDOR declara conhecer e corroborar com os princípios constantes no Código de Ética e Normas de Conduta da BB TECNOLOGIA E SERVIÇOS S.A., disponível na Internet no endereço <http://www.bbts.com.br>.

**POLÍTICA DE RELACIONAMENTO COM FORNECEDORES**

**CLÁUSULA TRIGÉSIMA** - O FORNECEDOR declara conhecer e corroborar com as diretrizes constantes na Política de Relacionamento com fornecedores da BB TECNOLOGIA E SERVIÇOS S.A., disponível na Internet no endereço <http://www.bbts.com.br>.

**DECLARAÇÃO E GARANTIA ANTICORRUPÇÃO**

**CLÁUSULA TRIGÉSIMA PRIMEIRA**- O FORNECEDOR declara neste ato que está ciente, conhece e entende os termos da Lei Anticorrupção nº 12.846/2013 e, por si e por seus administradores, diretores, funcionários e agentes, bem como seus sócios que venham a agir em seu nome, se obriga a abster-se de qualquer atividade que constitua violação das disposições dos termos da lei mencionada.

**CLÁUSULA TRIGÉSIMA SEGUNDA** - Para a execução desta Ata, nenhuma das partes poderá se oferecer, dar ou se comprometer a dar a quem quer que seja, ou aceitar ou se comprometer a aceitar de quem quer que seja, tanto por conta própria quanto através de outrem, qualquer pagamento, doação, compensação, vantagens financeiras ou não financeiras ou benefícios de qualquer espécie que constituam prática ilegal ou de corrupção sob as leis de qualquer país, seja de forma direta ou indireta quanto ao objeto desta Ata, ou de outra forma que não relacionada a esta Ata, devendo garantir, ainda, que seus prepostos e colaboradores ajam da mesma forma.

**CLÁUSULA TRIGÉSIMA TERCEIRA** - A CONTRATADA compromete-se a praticar a governança corporativa de modo a dar efetividade ao cumprimento das obrigações contratuais em observância à legislação aplicável com ênfase nos princípios, normas e práticas de Integridade estabelecidos no Programa de Compliance da BBTS, disponível na Internet no endereço <http://www.bbts.com.br>.

Parágrafo Único – A CONTRATANTE recomenda à CONTRATADA a implantação de Programa de Integridade, caso essa ainda não possua.

## **POLÍTICA DE PREVENÇÃO E COMBATE À CORRUPÇÃO, À LAVAGEM DE DINHEIRO E AO FINANCIAMENTO DO TERRORISMO**

**CLÁUSULA TRIGÉSIMA QUARTA** - O FORNECEDOR declara conhecer e corroborar com as diretrizes constantes na Política de Prevenção e Combate à Corrupção, à Lavagem de Dinheiro e ao Financiamento do Terrorismo da BB TECNOLOGIA E SERVIÇOS S.A., disponível na Internet no endereço <http://www.bbts.com.br>, e, também, que divulga tais diretrizes a seus funcionários alocados na execução do objeto desta ata de registro de preços.

## **AUDITAGEM**

**CLÁUSULA TRIGÉSIMA QUINTA** - O FORNECEDOR declara também concordar com a possibilidade de realização de auditorias por parte da BB TECNOLOGIA E SERVIÇOS S.A. visando verificar o cumprimento das condições estabelecidas nesta ata e o comprometimento com o seu Código de Ética e Normas de Conduta e Programa de Compliance, devendo o escopo da auditoria ser definido e avaliado mediante os riscos inerentes ao objeto especificado neste instrumento.

## ***DUE DILIGENCE***

**CLÁUSULA TRIGÉSIMA SEXTA** - Quando solicitada pela BB TECNOLOGIA E SERVIÇOS S.A, o FORNECEDOR deverá preencher, assinar e encaminhar o FQ415-042 - Questionário de *Due Diligence* (Documento nº 6) com as devidas evidências, no prazo máximo de 3 (três) dias úteis, contados da solicitação do envio do documento, observando que a entrega do questionário respondido é fato determinante para a assinatura de contrato e seus respectivos aditamentos.

**CLÁUSULA TRIGÉSIMA SÉTIMA** – Fica a CONTRATADA ciente de que, a critério da CONTRATANTE, poderá ser efetuado o *Background Check* (Análise Reputacional).

## **BOAS PRÁTICAS**

**CLÁUSULA TRIGÉSIMA OITAVA** – A contratada (e suas coligadas ou as consorciadas), no âmbito deste contrato, como boas práticas, declara(m) aperfeiçoar continuamente seus produtos e serviços.

## **PRIVACIDADE, PROTEÇÃO E TRATAMENTO DE DADOS PESSOAIS**

**CLÁUSULA TRIGÉSIMA NONA** – As partes declaram conhecer e cumprir as leis vigentes envolvendo proteção de dados pessoais, em especial a Lei nº 13.709/2018 (Lei Geral de Proteção de Dados Pessoais - LGPD), comprometendo-se a limitar eventual uso de dados pessoais, inclusive de seus representantes, somente para execução do objeto e/ou cumprimento de obrigações acessórias deste contrato, abstendo-se de utilizá-los em proveito próprio ou alheio, para fins comerciais ou quaisquer outros, ressalvadas as hipóteses em que o tratamento seja necessário para o cumprimento legal e regulatório ou exercício regular de direitos.

## **DISPOSIÇÕES FINAIS**

**CLÁUSULA QUADRAGÉSIMA** - Não será admitida utilização desta Ata de Registro de Preços por Órgão ou Entidade não participante da licitação que a originou.

**CLÁUSULA QUADRAGÉSIMA PRIMEIRA** - Fazem parte integrante desta Ata, independente de transcrição, todas as disposições do instrumento convocatório da Licitação referida no preâmbulo, bem como aquelas constantes da Carta-Proposta apresentada pelo FORNECEDOR, prevalecendo, onde houver conflito, as disposições desta Ata.

**CLÁUSULA QUADRAGÉSIMA (PRIMEIRA)** – Fazem parte integrante desta Ata, independente de transcrição, todas as disposições do instrumento convocatório da Licitação referida no preâmbulo, bem como aquelas constantes da Carta-Proposta apresentada pelo FORNECEDOR e a ATA DA SESSÃO PÚBLICA DA LICITAÇÃO, prevalecendo, onde houver conflito, as disposições desta Ata. **(UTILIZAR ESTA CLÁUSULA EM SUBSTITUIÇÃO A ANTERIOR SE HOUVER INTERESSADO EM COMPOR O CADASTRO DE RESERVA)**

**CLÁUSULA QUADRAGÉSIMA SEGUNDA** - Fica eleito o foro da cidade de Brasília para dirimir as dúvidas oriundas da presente Ata, com exclusão de qualquer outro, por mais privilegiado que seja.

E, por se acharem justas e contratadas, assinam as partes o presente instrumento.

## **INDICAÇÃO DOS SIGNATÁRIOS:**

**CONTRATANTE: BB TECNOLOGIA E SERVIÇOS S.A.**

**Nome:**

**Cargo:**

**CPF:**

**Nome:**

**Cargo:**

**CPF:**

**CONTRATADA: (informar a razão social)**

**Nome:**

**Cargo:**

**CPF:**

**Nome:**

**Cargo:**

**CPF:**

**DOCUMENTO Nº 1 DA ATA DE REGISTRO  
DE PREÇOS****REGISTRO DE PREÇOS**

Documento integrante da Ata de Registro de Preços DGCO nº ...../....., celebrada entre a BB TECNOLOGIA E SERVIÇOS S.A. e ..... (NOME DA EMPRESA), que teve seus preços registrados em face à realização da Licitação Eletrônica 2023/64 para Registro de Preços.

**PREÇOS REGISTRADOS****Lote xx**

Fornecedor	Código	Especificação	Qtde	Preço unitário (R\$)	Valor Total (R\$)
	BB TECNOLOGIA E SERVIÇOS S.A.	do item			

**INDICAÇÃO DOS SIGNATÁRIOS:****CONTRATANTE: BB TECNOLOGIA E SERVIÇOS S.A.**

Nome:  
Cargo:  
CPF:

Nome:  
Cargo:  
CPF:

**CONTRATADA: (informar a razão social)**

Nome:  
Cargo:  
CPF:

Nome:  
Cargo:  
CPF:

**DOCUMENTO Nº 2 DA ATA DE REGISTRO  
DE PREÇOS**

**DESCRIÇÃO DO OBJETO/ESPECIFICAÇÃO**

***Conforme Anexo I do Edital***



**DOCUMENTO Nº 3 DA ATA DE REGISTRO  
DE PREÇOS**

**MINUTA DE SOLICITAÇÃO DE ENTREGA**

**GXX – (Gerência requisitante)**

Pedido nº..... (sequencial da correspondência)

OC nº .....

Local e data .....

**(NOME DA EMPRESA)**

**(xxx) xxxxxx**

**A/C Sr.**

Prezado Senhor,

**ATA DE REGISTRO DE PREÇOS DGCO Nº xxxxx/xxxx - Fornecimento de cadeiras corporativas em atendimento à necessidade dos estabelecimentos da BB TECNOLOGIA E SERVIÇOS S.A., incluído trade-in de cadeiras obsoletas** - Conforme

Ata de Registro de Preços assinada em \_\_\_/\_\_\_/\_\_\_ firmada com essa empresa, solicitamos o fornecimento de uma parcela para até \_\_\_/\_\_\_/\_\_\_, conforme quantidades abaixo:

<b>CNPJ da dependência BB TECNOLOGIA E SERVIÇOS S.A.:</b>			
<b>Local e endereço de entrega:</b> (Matriz/CAT's)			
<b>Horário de entrega:</b>			
<b>Código BB TECNOLOGIA E SERVIÇOS S.A.</b>	<b>Especificação do item</b>	<b>Quantidade</b>	<b>Preço unitário (R\$)</b>
<b>Valor total da solicitação</b>			<b>R\$</b>

BB TECNOLOGIA E SERVIÇOS S.A.

(carimbo e assinatura)

**DOCUMENTO Nº 4 DA ATA DE REGISTRO  
DE PREÇOS**

**TERMO DE ENTREGA**

Ata DGCO nº ....., OC(s) nº.....

Fornecedor: .....

Solicitação de Entrega nº .....

N. F. VENDA:.....

N.F. REMESSA: .....

Nº UNIVERSAL: .....

**Instruções ao responsável pelo recebimento do(s) bem(ns):**

1. Antes de atestar o recebimento, conferir os bens e, se for o caso, a existência na embalagem de manual de uso informando: modelo do bem/equipamento, especificação técnica, prazo de garantia, endereço e telefone da rede autorizada de assistência técnica.
2. Assinar duas vias deste termo, onde uma via deverá ser entregue ao fornecedor e a outra deverá ser anexada ao sistema ERP junto à nota fiscal.

<b>CNPJ da dependência BB TECNOLOGIA E SERVIÇOS S.A.:</b>				
<b>Local e endereço de entrega:</b> (Matriz/CAT's)				
<b>Código BB TECNOLOGIA E SERVIÇOS S.A.</b>	<b>Especificação do item</b>	<b>Qtde</b>	<b>Garantia</b>	<b>Preço unitário (R\$)</b>
<b>Valor total da solicitação</b>				<b>R\$</b>

Data de recebimento do(s) bem(ns): \_\_/\_\_/\_\_\_\_

Nome do funcionário BB TECNOLOGIA E SERVIÇOS S.A.:

.....

Matrícula e cargo:.....

Assinatura:.....

**DOCUMENTO Nº 5 DA ATA DE REGISTRO  
DE PREÇOS**

**TERMO DE ACEITE**

**Instruções ao responsável pela avaliação dos testes e da instalação do(s) bem (ns):**

1. Assinar duas vias deste termo, onde uma via deverá ser entregue ao fornecedor e a outra deverá ser anexada ao sistema ERP junto à nota fiscal.

Atestamos que de acordo com a ata nº 2023/64, DGCO nº ....., celebrada entre a BB TECNOLOGIA E SERVIÇOS S.A. e a empresa ....., com Solicitação de Entrega nº .... (indicar o número da solicitação de entrega correspondente), foi realizada a avaliação/entrega/instalação/ativação/montagem do(s) bem(ns) abaixo relacionado(s), nesta dependência, e que o(s) mesmo(s) foi(ram) testado(s) e encontra(m)-se em perfeito estado/funcionamento:

Bem nº: (informar cod. BB TECNOLOGIA E SERVIÇOS S.A.) NF S. Remessa .....NF  
Venda .....

Bem nº: (informar cod. BB TECNOLOGIA E SERVIÇOS S.A.) NF S. Remessa ..... NF  
Venda .....

Dependência: ..... (prefixo e nome)

Data da entrega:...../...../.....

Data de instalação: ...../...../.....

Nome do Funcionário da BB TECNOLOGIA E SERVIÇOS S.A.:

.....

Nº Matrícula:.....

Função:.....

Assinatura:.....

**DOCUMENTO Nº 6 DA ATA DE REGISTRO  
DE PREÇOS**

**QUESTIONÁRIO DE *DUE DILIGENCE* (FQ415-042)**

***Conforme Anexo VIII do Edital***

**DOCUMENTO Nº 7 DA ATA DE REGISTRO  
DE PREÇOS**

Licitação Eletrônica nº 2023/64

**MINUTA DE CONTRATO DE FORNECIMENTO DE BENS**

**DGCO nº XXXX/XXXX  
OC nº XXXXXX**

CONTRATO DE FORNECIMENTO DE BENS/MATERIAIS DECORRENTE DA LICITAÇÃO ELETRÔNICA Nº 2023/64 – LOTE **XX** REALIZADA EM CONFORMIDADE COM A LEI Nº 13.303 DE 30.06.2016 E O REGULAMENTO DE LICITAÇÕES DA BB TECNOLOGIA E SERVIÇOS S.A., PUBLICADO EM SUA PÁGINA ([WWW.BBTS.COM.BR](http://WWW.BBTS.COM.BR)) EM 01.02.2018, QUE ENTRE SI FAZEM NESTA E MELHOR FORMA DE DIREITO, DE UM LADO A BB TECNOLOGIA E SERVIÇOS S.A., EMPRESA COM SEDE NA CIDADE DE BRASÍLIA/DF, INSCRITA NO CADASTRO NACIONAL DA PESSOA JURÍDICA SOB O NÚMERO 42.318.949/0013-18, ADIANTE DENOMINADA **CONTRATANTE**, NESTE ATO REPRESENTADA PELO(S) PROCURADOR(ES) NO FINAL QUALIFICADO(S), E DO OUTRO LADO, A EMPRESA..... **(DENOMINAÇÃO OU RAZÃO SOCIAL)** INSCRITA NO CADASTRO NACIONAL DA PESSOA JURÍDICA SOB O NÚMERO **(CNPJ OU NÚMERO DE IDENTIFICAÇÃO FISCAL – NIF – DA EMPRESA - NO CASO DE EMPRESA ESTRANGEIRA RESIDENTE E DOMICILIADA NO EXTERIOR)**, SITUADA **(ENDEREÇO COMPLETO)**, NESTE ATO REPRESENTADA NA FORMA DE SEUS ATOS CONSTITUTIVOS PELO(S) SEU(S), REPRESENTANTE(S) LEGAL(IS) AO FINAL QUALIFICADO(S) E ASSINADO(S), ADIANTE DENOMINADA CONTRATADA, CONSOANTE AS CLÁUSULAS ABAIXO. **A MINUTA-PADRÃO DO PRESENTE CONTRATO FOI APROVADA PELOS PARECERES JURÍDICOS Nº 002/2021 de 05.01.2021, 1166/2022 de 06.02.2022, 1423/2022 DE 10.07.2022 E Nº 1698/2022 DE 09.11.2022.**

**OBJETO**

**CLÁUSULA PRIMEIRA** – O presente contrato tem por objeto a aquisição, pela CONTRATANTE, de cadeiras corporativas em atendimento à necessidade dos estabelecimentos da BB TECNOLOGIA E SERVIÇOS, incluído trade-in de cadeiras obsoletas, de acordo com as condições e especificações mínimas e conforme proposta comercial **(Nº E DATA DA PROPOSTA – EXCLUIR A CITAÇÃO A PROPOSTA NO CASO DE CONTRATAÇÃO DIRETA).**

Parágrafo Primeiro – O presente contrato poderá sofrer acréscimos ou reduções de até 25% (vinte e cinco por cento), desde que acordado entre as partes, por meio de aditivo contratual.

Parágrafo Segundo – As supressões poderão exceder o percentual estabelecido no Parágrafo Primeiro, desde que acordado entre as partes, por meio de aditivo contratual.

## VIGÊNCIA E RESCISÃO

**CLÁUSULA SEGUNDA** – A vigência deste contrato é de 12 (doze) meses, contada do início da assinatura do contrato, prorrogável por até 60 (sessenta) meses.

Parágrafo Primeiro – Constituem motivos, dentre outros, para a rescisão contratual:

- a) Não cumprimento de cláusulas contratuais, especificações, projetos ou prazos;
- b) Cumprimento irregular de cláusulas contratuais, especificações, projetos e prazos;
- c) Lentidão do seu cumprimento, levando a CONTRATANTE a comprovar a impossibilidade da conclusão do fornecimento no prazo estipulado;
- d) Atraso injustificado no início do fornecimento;
- e) Paralisação do fornecimento, sem justa causa e prévia comunicação à CONTRATANTE. Neste caso, a CONTRATADA responderá por eventual aumento de custos daí decorrentes e por perdas e danos que a CONTRATANTE, como consequência, venha a sofrer;
- f) Subcontratação total ou parcial do seu objeto, associação da CONTRATADA com outrem, cessão ou transferência, total ou parcial, bem como fusão, cisão ou incorporação, não admitidas no edital e no contrato;
- g) Desatendimento das determinações regulares da CONTRATANTE, decorrentes do acompanhamento e fiscalização do contrato;
- h) Cometimento reiterado de faltas na execução do fornecimento;
- i) Decretação de falência ou a instauração de insolvência civil;
- j) Dissolução da sociedade ou o falecimento do contratado;
- k) Alteração social ou a modificação da finalidade ou da estrutura da empresa, que prejudique a execução do contrato;
- l) Razões de interesse da CONTRATANTE, de alta relevância e amplo conhecimento, justificadas e exaradas no processo a que se refere o contrato;
- m) A ocorrência de caso fortuito ou de força maior, regularmente comprovada, impeditiva da execução do contrato.
- n) Utilizar a CONTRATADA, em benefício próprio ou de terceiros informações sigilosas às quais tenha acesso por força de suas atribuições contratuais;
- o) Deixar de comprovar os requisitos de habilitação, inclusive os que são avaliados nos documentos fiscais federais, o relativo aos débitos inadimplidos perante a Justiça do Trabalho e o relativo ao FGTS dos seus empregados;
- p) Vier a ser declarada inidônea pela União;
- q) Vier a ser atingida por protesto de título, execução fiscal ou outros fatos que comprometam a sua capacidade econômico-financeira;
- r) Praticar atos lesivos, devidamente comprovados à Administração Pública, Nacional ou Estrangeira, nos termos da Lei nº 12.846/2013.

Parágrafo Segundo – A rescisão deste contrato poderá ocorrer também nas seguintes hipóteses:

- a. Administrativamente, a qualquer tempo, por ato unilateral e escrito do CONTRATANTE, nas seguintes situações:
  - i. Não cumprimento de cláusulas contratuais, especificações, projetos ou prazos;
  - ii. Cumprimento irregular de cláusulas contratuais, especificações, projetos e prazos;

- iii. Lentidão do seu cumprimento, levando o CONTRATANTE a comprovar a impossibilidade da conclusão do fornecimento nos prazos estipulados;
- iv. Atraso injustificado no início do fornecimento;
- v. Paralisação do fornecimento, sem justa causa e prévia comunicação ao CONTRATANTE;
- vi. Subcontratação total ou parcial do seu objeto, associação da CONTRATADA com outrem, cessão ou transferência, total ou parcial, bem como fusão, cisão ou incorporação, não admitidas no edital e no contrato;
- vii. Cometimento reiterado de faltas na execução do fornecimento;
- viii. Decretação de falência ou a instauração de insolvência civil;
- ix. Dissolução da sociedade ou o falecimento do CONTRATADO;
- x. Razões de interesse do CONTRATANTE, de alta relevância e amplo conhecimento, justificadas e exaradas no dossiê do Contrato;
- xi. Abandono do contrato, assim considerado, para os efeitos contratuais, a paralisação imotivada do fornecimento;
- xii. A ocorrência de caso fortuito ou de força maior, regularmente comprovada, impeditiva da execução do contrato.

b. Amigavelmente, formalizada em autorização escrita e fundamentada do CONTRATANTE, mediante aviso prévio, por escrito, com antecedência mínima de 90 (noventa) dias ou de prazo menor, a ser negociado pelas partes à época da rescisão;

c. Judicialmente, nos termos da legislação.

Parágrafo Terceiro – Os casos de rescisão contratual serão formalmente motivados nos autos do processo, observado o rito estabelecido no Regulamento de Licitações e Contratos da BB Tecnologia e Serviços S.A..

Parágrafo Quarto – As responsabilidades imputadas à CONTRATADA, por prejuízos decorrentes de ações delitivas perpetradas contra a CONTRATANTE, não cessam com a rescisão do contrato.

Parágrafo Quinto – A rescisão acarretará, de imediato:

- a. Retenção dos créditos decorrentes do contrato, até o limite dos prejuízos causados à CONTRATANTE.

## **PREÇO**

**CLÁUSULA TERCEIRA** – A CONTRATANTE pagará à CONTRATADA o valor total estimado de R\$...... (.....). Os preços unitários dos materiais/bens serão os discriminados no Documento nº 2 deste Contrato.

Parágrafo Primeiro – Nos valores fixados no “*caput*” desta cláusula, estão incluídos, além dos insumos que o(s) compõe(m), todos os impostos incidentes que a CONTRATADA está obrigada a recolher integralmente, não cabendo à CONTRATANTE qualquer responsabilidade pelo recolhimento dos mesmos.

Parágrafo Segundo – Correrão por conta da CONTRATADA as despesas com embalagens, montagens, frete e seguro para entrega dos bens no(s) local(is) indicado(s) no Documento nº 1.

## REAJUSTE

**CLÁUSULA QUARTA** - O preço consignado no contrato poderá ser corrigido anualmente, observado o interregno mínimo de um ano, contado da data de assinatura do contrato por todos os signatários, mediante negociação entre as partes e solicitação formal da CONTRATADA, adotando-se como parâmetro os preços praticados no mercado.

Parágrafo Primeiro – Nos reajustes subsequentes ao primeiro, o interregno mínimo de um ano será contado a partir dos efeitos financeiros do último ajuste.

Parágrafo Segundo – Caso fique constatado que o preço contratado é superior aos preços de mercado, a CONTRATANTE solicitará a CONTRATADA, mediante correspondência formal, redução do preço de forma a adequá-lo aos praticados no mercado. Não sendo possível a redução, o contrato poderá não ser renovado.

## PAGAMENTO

**CLÁUSULA QUINTA** – O pagamento será realizado mediante crédito em conta corrente mantida pela CONTRATADA, preferencialmente, no Banco do Brasil S.A., mediante a apresentação da respectiva nota fiscal/fatura, acompanhada do TERMO DE ENTREGA E/ OU DO TERMO DE ACEITE correspondente (s) e será correspondente à quantidade do(s) bem(ns)/material(is) **efetivamente entregue(s) ou aceitos**.

Parágrafo Primeiro – A nota fiscal/fatura deverá conter:

- a) Número do DGCO, Ordem de Compra e o objeto contratual;
- b) Objeto contratado; e
- c) Número do Banco, agência e conta corrente para crédito do valor.

Parágrafo Segundo – A CONTRATADA elaborará e manterá em seu poder o TERMO DE ENTREGA e/ou o TERMO DE ACEITE correspondentes, na forma dos modelos constantes dos Documentos nº 2 e 3 do Contrato.

Parágrafo Terceiro – O Termo de Entrega e/ou Termo de Aceite deverá ser formalizado em duas vias. A primeira via será entregue à CONTRATANTE junto com a Nota Fiscal/Fatura e a segunda ficará em poder da CONTRATADA. A qualquer tempo, a CONTRATANTE poderá solicitar a apresentação deste documento.

Parágrafo Quarto – O pagamento, já deduzido o valor da multa a que se referem às Cláusulas Décima Oitava e Vigésima, quando for o caso, será efetuado em 30 (trinta) dias a contar da data de emissão da nota fiscal, mediante entrega dos Bens/Materiais acompanhados do(s) **TERMO(S) DE ENTREGA E/ OU DO(S) TERMO(S) DE ACEITE**, na forma definida nesta Cláusula, exceto por problemas que não tenham sido causados pela CONTRATANTE, que impeçam o cumprimento do aceite previsto no Documento nº 1.



Parágrafo Quinto – A Nota Fiscal/Fatura, o Termo de Entrega e/ou do Termo de Aceite e qualquer outro documento necessário ao pagamento deverão ser entregues à CONTRATANTE com antecedência mínima de 07 (sete) dias úteis da data prevista para o respectivo pagamento.

Parágrafo Sexto – Constatando a CONTRATANTE qualquer divergência ou irregularidade na nota fiscal/fatura e/ou em qualquer documento necessário ao pagamento, ainda que tenha havido **ENTREGA E/OU ACEITE** dos bens/materiais, a documentação será devolvida à CONTRATADA, em no máximo 2 (dois) dias úteis, a contar da data da apresentação, acompanhada das informações correspondentes às irregularidades verificadas, para as devidas correções.

Parágrafo Sétimo – A CONTRATANTE terá o prazo de até 7 (sete) dias úteis, a contar da data da reapresentação do documento, para efetuar o pagamento.

Parágrafo Oitavo – A CONTRATADA que se declarar amparada por isenção de tributos, nos moldes tratados pela Instrução Normativa RFB n.º 123/12, da Receita Federal, em que não ocorra a incidência ou alíquota zero, devem informar esta condição no documento fiscal, inclusive o enquadramento legal, apresentando as declarações pertinentes, conforme modelos contidos na mencionada instrução normativa.

## **DA ENTREGA DO MATERIAL**

**CLÁUSULA SEXTA** – Obriga-se a CONTRATADA a efetuar a entrega dos materiais/bens de em até 30 (trinta) dias corridos a contar da assinatura do contrato.

Parágrafo Primeiro – A CONTRATADA deverá efetuar a entrega dos materiais/bens nas quantidades e local(is) mencionado(s) no Documento nº 1, que integra este Contrato para todos os fins de Direito.

Parágrafo Segundo – A CONTRATANTE realizará, na forma definida no Documento nº 1, os exames necessários para aceitação/aprovação dos materiais/bens, de modo a comprovar o atendimento das especificações técnicas estabelecidas no Documento nº 1.

Parágrafo Terceiro – Caso seja detectado que os produtos não atendem às especificações técnicas do objeto licitado, poderá a CONTRATANTE rejeitá-los, integralmente ou em parte, obrigando-se a CONTRATADA a providenciar a substituição dos materiais/bens não aceitos no prazo de 10 (dez) dias corridos.

Parágrafo Quarto – O aceite/aprovação dos materiais/bens pela CONTRATANTE, não exclui a responsabilidade civil da CONTRATADA por vícios de quantidade ou qualidade do produto ou disparidade com as especificações técnicas exigidas no Edital ou atribuídas pela CONTRATADA verificados posteriormente, garantindo-se à CONTRATANTE as faculdades previstas no art. 18 da Lei nº 8.078/90 (Código de Defesa do Consumidor).

Parágrafo Quinto – A CONTRATADA terá o prazo de 5 (cinco) dias úteis, contados a partir da comunicação de rejeição do material pelo Controle de Qualidade, para sua retirada. Decorrido este prazo, a CONTRATANTE procederá à sua destruição, não cabendo qualquer tipo de indenização a CONTRATADA.

## **GARANTIA DOS BENS/MATERIAIS**

**CLÁUSULA SÉTIMA** – A CONTRATADA concederá à CONTRATANTE garantia integral, com prazo de 5 (cinco) anos, a contar da data do **ACEITE**, contra qualquer defeito de fabricação que o material/bem/equipamento venha a apresentar, incluindo avarias no transporte até o(s) local(is) de entrega, mesmo após ocorrida sua aceitação/aprovação pela CONTRATANTE.

Parágrafo Primeiro – A garantia inclui a substituição do material defeituoso no prazo máximo de 30 (trinta) dias corridos, a contar da comunicação do fato, sem qualquer ônus para a CONTRATANTE. Neste caso, as novas unidades empregadas na substituição das defeituosas ou danificadas deverão ter prazo de garantia igual ou superior ao das substituídas.

Parágrafo Segundo – Fica a CONTRATADA desobrigada de qualquer garantia sobre o material quando se constatar que o defeito decorre de mau uso dos mesmos ou negligência de prepostos da CONTRATANTE.

## **CLÁUSULAS GERAIS**

**CLÁUSULA OITAVA** – A CONTRATADA obriga-se a manter, durante a vigência do contrato, todas as condições de habilitação exigidas na contratação, inclusive quanto à atualidade de todos os documentos, dentre eles:

- a) Prova de regularidade com a Fazenda Nacional, mediante apresentação de certidão Unificada, expedida conjuntamente pela Secretaria da Receita Federal do Brasil - RFB e pela Procuradoria-Geral da Fazenda Nacional - PGFN, referente a todos os tributos federais e à Dívida Ativa da União - DAU, por elas administrados, inclusive contribuições previdenciárias;
- b) Prova de regularidade perante o FGTS - Fundo de Garantia do Tempo de Serviço, mediante apresentação do CRF - Certificado de Regularidade de Fundo de Garantia, fornecido pela Caixa Econômica Federal;

Parágrafo Primeiro – Se a CONTRATADA estiver desobrigada da apresentação de quaisquer documentos solicitados nesta cláusula deverá comprovar esta condição por meio de certificado expedido por órgão competente ou legislação em vigor.

Parágrafo Segundo – A CONTRATADA estará dispensada de apresentar os documentos de que trata as alíneas “a” e “b” acima, caso seja possível, à CONTRATANTE, verificar a regularidade da situação da CONTRATADA por meio de consulta on-line ao SICAF.

Parágrafo Terceiro – Sendo a CONTRATADA empresa estrangeira, as exigências de habilitação serão atendidas mediante documentos equivalentes, autenticados pelos respectivos consulados ou embaixadas e traduzidos por tradutor juramentado no Brasil.

**CLÁUSULA NONA** – A CONTRATADA declara e obriga-se a:

- a) Exercer suas atividades em conformidade com a legislação vigente;
- b) Não se utilizar direta ou indiretamente, por meio de seus fornecedores de produtos e serviços, de trabalho ilegal e/ou análogo ao escravo;

- c) Não empregar direta ou indiretamente, por meio de seus fornecedores de produtos e serviços, menor de 18 (dezoito) anos em trabalho noturno, insalubre ou perigoso;
- d) Não empregar direta ou indiretamente, por meio de seus fornecedores de produtos e serviços, menor de 16 (dezesseis) anos, salvo na condição de aprendiz, a partir de 14 (quatorze) anos, e, neste caso, o trabalho não poderá ser perigoso ou insalubre, ocorrer em horário noturno e/ou de modo a não permitir a frequência escolar;
- e) Não se utilizar de práticas de discriminação negativa e limitativas para o acesso e manutenção do emprego, tais como por motivo de sexo, origem, raça, cor, condição física, religião, estado civil, idade, situação familiar, estado gravídico etc.;
- f) Proteger e preservar o meio ambiente, prevenindo práticas danosas e executando seus serviços em observância à legislação vigente, principalmente no que se refere aos crimes ambientais.
- g) Observar e cumprir as disposições contidas na Lei 12.846/2013, incluindo, mas não se limitando a, não se utilizar de práticas corruptas e/ou antiéticas visando obter ou dar vantagem indevida, de forma direta ou indireta, perante a CONTRATANTE;

Parágrafo Único - A CONTRATADA declara que o seu quadro societário não é integrado por atual ou ex-agente da CONTRATANTE, que tenha sido dispensado, exonerado, destituído, demitido ou aposentado no período de 6 (seis) meses da data da respectiva desvinculação com a administração pública, ou de parentes dos mesmos, em até terceiro grau.

**CLÁUSULA DÉCIMA** – A contratada (e suas coligadas), no âmbito deste contrato, declara(m) e se compromete(m) a:

- a) Adotar boas práticas de preservação ambiental, protegendo o meio ambiente, prevenindo práticas danosas e fornecendo seus materiais/bens em observância à legislação vigente, principalmente no que se refere aos crimes ambientais.
- b) Não constar, esta empresa e seus sócios-diretores, em listas oficiais por infringir as regulamentações pertinentes a valores socioambientais, bem como não contratar pessoas físicas ou jurídicas, dentro de sua cadeia produtiva, que constem de tais listas;
- c) Repudiar condutas que possam caracterizar assédio de qualquer natureza.
- d) Combater práticas de exploração sexual de crianças e adolescentes.
- e) Respeitar à Declaração Universal dos Direitos Humanos combatendo à discriminação em todas as suas formas.
- f) Reconhecer, aceitar e valorizar a diversidade do conjunto de pessoas que compõem a empresa.
- g) Obedecer e fazer com que seus empregados, representantes e fornecedores obedeçam a toda legislação, normas e regulamentos aplicáveis à condução dos projetos sociais.
- h) Respeitar à livre associação sindical e direito à negociação coletiva.
- i) Cumprir a legislação trabalhista e previdenciária.
- j) Disseminar práticas de responsabilidade socioambiental na cadeia de fornecedores.

- k) Criar ou reforçar, bem como manter, todas as ações e procedimentos necessários para que as pessoas que integram as suas estruturas da empresa conheçam as leis a que estão vinculadas, em especial art. 299 do Código Penal Brasileiro, artigo 5º da Lei 12.846/2013 e art. 90 da Lei 8.666/1993 e art. 1º da Lei 9.613/1998, ao atuarem em seu nome ou em seu benefício, para que possam cumpri-las integralmente, especialmente, na condição de fornecedor de bens e serviços para a CONTRATANTE;
- l) Vedar que qualquer pessoa ou organização que atue em seu nome ou em seu benefício prometa, ofereça, comprometa-se a dar qualquer tipo de vantagem indevida, de forma direta ou indireta, a qualquer empregado desta instituição financeira, ou a qualquer pessoa ou empresa em nome da CONTRATANTE.
- m) Não financiar, custear, patrocinar ou subvencionar a prática dos atos ilícitos;
- n) Proibir ou reforçar a proibição de que qualquer pessoa ou organização que aja em seu nome, seja como representante, agente, mandatária ou sob qualquer outro vínculo, utilize qualquer meio imoral ou antiético nos relacionamentos com empregados da CONTRATANTE;
- o) Não fraudar, tampouco manipular o equilíbrio econômico-financeiro dos contratos celebrados com a CONTRATANTE e não criar pessoa jurídica de modo fraudulento ou irregular para celebrar contrato administrativo;
- p) Apoiar e colaborar com a CONTRATANTE e demais órgãos, entidades ou agentes públicos em qualquer apuração de suspeita de irregularidades e/ou violação da lei, refletidos nesta declaração, sempre em estrito respeito à legislação vigente.
- q) E, ainda, declara que:
- i. Tem ciência e se obriga a cumprir integralmente a Lei nº 12.846/2013, observados os atos considerados lesivos à administração pública relacionados no artigo 5º do respectivo normativo legal e a responsabilização e aplicação administrativa e civil que é atribuída à pessoa jurídica em razão do seu cometimento;
  - ii. O conteúdo da proposta apresentada não foi informado a, discutido com ou recebido de qualquer outro participante do presente certame, por qualquer meio ou por qualquer pessoa antes da abertura oficial das propostas;
  - iii. Tem ciência de que, conforme disposto no artigo 30 da Lei 12.846/2013, não se afasta o processo de responsabilização e aplicação das penalidades decorrentes de:  
I – ato de improbidade administrativa nos termos da Lei 8.429, de junho de 1992; e,  
II – atos ilícitos alcançados pela Lei nº 8.666, de 21 de junho de 1993, ou outras normas de licitações e contratos da administração pública, inclusive no tocante ao Regime Diferenciado de Contratações Públicas – RDC instituído pela Lei 12.462, de 4 de agosto de 2011. III – Atos que configurem prática de lavagem ou ocultação de bens direitos e valores alcançados pela Lei nº 9.613/1998.
  - iv. Que o descumprimento das alíneas “K” a “P” ensejará penalidades de acordo com o art. 299 do Código Penal Brasileiro, artigo 5º da Lei 12.846/2013 e art. 90 da Lei 8.666/1993.

**CLÁUSULA DÉCIMA PRIMEIRA** – Fica a CONTRATADA responsabilizada por todo e qualquer prejuízo causado à CONTRATANTE ou a seus clientes, pelo uso inadequado do objeto deste contrato, por seus prepostos ou não, antes de efetivamente recebido pela CONTRATANTE.

Parágrafo Único - É vedado à CONTRATADA caucionar ou utilizar o presente contrato como garantia para qualquer operação financeira.

**CLÁUSULA DÉCIMA SEGUNDA** – Será de responsabilidade da CONTRATADA o ônus resultante de quaisquer ações, demandas, custos e despesas decorrentes de danos, ocorridos por dolo ou culpa de qualquer de seus empregados e/ou prepostos, obrigando-se por quaisquer responsabilidades decorrentes de ações judiciais que lhe venham a ser atribuídas por força da lei, relacionadas com o cumprimento do presente contrato.

**CLÁUSULA DÉCIMA TERCEIRA** – A CONTRATADA se obriga a informar à CONTRATANTE, no prazo de 48 (quarenta e oito) horas, qualquer alteração social ou modificação da finalidade ou da estrutura da empresa.

**CLÁUSULA DÉCIMA QUARTA** – Na hipótese de fusão, cisão, incorporação ou associação da CONTRATADA com outrem, a CONTRATANTE reserva-se o direito de rescindir o contrato, ou continuar sua execução com a empresa resultante da alteração social.

**CLÁUSULA DÉCIMA QUINTA** – A CONTRATADA não poderá utilizar o nome da CONTRATANTE, ou sua qualidade de CONTRATADA em quaisquer atividades de divulgação empresarial, como, por exemplo, em cartões de visitas, anúncios diversos, impressos etc., sob pena de imediata rescisão do presente contrato, independentemente de aviso ou interpelação judicial ou extrajudicial, sem prejuízo da responsabilidade da CONTRATADA.

**CLÁUSULA DÉCIMA SEXTA** – A não utilização, pelas partes, de qualquer dos direitos assegurados neste contrato, ou na lei em geral, não implica em novação, não devendo ser interpretada como desistência de ações futuras. Todos os meios postos a disposição neste contrato são cumulativos e não alternativos, inclusive com relação a dispositivos legais.

**CLÁUSULA DÉCIMA SÉTIMA** – São assegurados à CONTRATANTE todos os direitos e faculdades previstas na Lei nº 8.078, de 11.09.90 (Código de Defesa do Consumidor).

## **SANÇÕES ADMINISTRATIVAS**

**CLÁUSULA DÉCIMA OITAVA** – Os atos praticados pela CONTRATADA, prejudiciais à execução do contrato, sujeitam-na às seguintes sanções:

a) Advertência, quando ocorrer:

- i. Descumprimento das obrigações editalícias ou contratuais que não acarretem prejuízos para a CONTRATANTE;
- ii. Execução insatisfatória ou pequenos transtornos ao desenvolvimento no fornecimento, desde que a sua gravidade não recomende a aplicação da suspensão temporária.

b) Multa, nos percentuais e condições indicados no contrato:

- i. A multa poderá ser aplicada cumulativamente com as demais sanções, não terá caráter compensatório, e a sua cobrança não isentará a CONTRATADA da obrigação de indenizar eventuais perdas e danos;

- ii. A CONTRATANTE poderá aplicar à CONTRATADA multa por inexecução total ou parcial do contrato correspondente a até 20% (vinte por cento) do valor da nota fiscal/fatura do objeto contratado;
  - iii. A multa aplicada à CONTRATADA e os prejuízos causados à CONTRATANTE serão deduzidos de qualquer crédito a ela devido, cobrados direta ou judicialmente;
  - iv. A CONTRATADA desde logo autoriza a CONTRATANTE a descontar dos valores a ele(a) devidos o montante das multas a ele(a) aplicadas.
- c) Suspensão temporária de participação em licitação e impedimento de contratar com a CONTRATANTE, por prazo não superior a 02 (dois) anos, quando ocorrer:
- i. Apresentação de documentos falsos ou falsificados;
  - ii. Atraso na entrega da Carta-proposta no prazo previsto no **item 6.19 do edital** sem as justificativas aceitas pelo RESPONSÁVEL, ou na hipótese de apresentação desta em desacordo com as especificações previstas com os termos deste Edital, que, para todos os efeitos, será considerada como não entregue;
  - iii. Retirada da proposta, sem que o RESPONSÁVEL tenha aceito as justificativas apresentadas;
  - iv. Recusa em assinar o Contrato, dentro dos prazos estabelecidos pela CONTRATANTE;
  - v. Reincidência de fornecimento insatisfatório dos materiais/bens contratados;
  - vi. Atrasos, injustificado, na execução/conclusão do fornecimento, contrariando o disposto no contrato;
  - vii. Reincidência na aplicação das penalidades de advertência ou multa;
  - viii. Irregularidades que ensejam a frustração da licitação ou rescisão contratual;
  - ix. Condenação definitiva por praticar fraude fiscal no recolhimento de quaisquer tributos;
- d) Prática de atos ilícitos visando frustrar os objetivos da contratação ou licitação ou prejudicar a execução do Contrato;
- i. Prática de atos ilícitos que demonstrem não possuir o INTERESSADO idoneidade para licitar e contratar com a CONTRATANTE;
  - ii. Quando constatada a má-fé, ação maliciosa e premeditada em prejuízo da CONTRATANTE.

Parágrafo Primeiro – Nenhuma sanção será aplicada sem o devido processo, assegurada a defesa prévia do CONTRATADO no prazo de 10 (dez) dias úteis, sendo-lhe franqueada vista ao processo.

Parágrafo Segundo – A aplicação das penalidades ocorrerá após defesa prévia da CONTRATADA, no prazo de 5 (cinco) dias úteis a contar da intimação do ato.

Parágrafo Terceiro – No caso de aplicação de multa inexecutória ou de suspensão temporária, caberá apresentação de recurso no prazo de 02 (dois) dias úteis a contar da divulgação do resultado do processo.

Parágrafo Quarto – Nos prazos de defesa prévia, será aberta vista do processo aos INTERESSADOS.

**CLÁUSULA DÉCIMA NONA** – Ressalvados os casos fortuitos ou de força maior e aqueles que não acarretem prejuízos para a CONTRATANTE, a advertência poderá ser aplicada quando ocorrer execução insatisfatória ou pequenos transtornos ao desenvolvimento deste Contrato, desde que sua gravidade não recomende a aplicação da suspensão temporária, impedimento ou declaração de inidoneidade.

**CLÁUSULA VIGÉSIMA** – A CONTRATANTE poderá aplicar multa à CONTRATADA nas situações, condições e percentuais indicados a seguir:

Parágrafo Primeiro – Multa, em caso de mora:

a) Atraso injustificado na entrega do(s) bem(ens)/material(ais): 1,0% (um por cento) do valor da pendência, por dia de atraso, até o limite de 10% (dez por cento), sem prejuízo das demais sanções previstas neste contrato.

Parágrafo Segundo – Multa de até 20% (vinte por cento) do valor da nota fiscal/fatura do objeto contratado, nas seguintes situações:

- a) Inexecução total ou parcial do objeto contratado;
- b) Apresentação de documentos falsos ou falsificados;
- c) Reincidência de execução insatisfatória do contrato;
- d) Atraso injustificado, superior a 30 (trinta) dias na execução/conclusão do fornecimento.
- e) Reincidência na aplicação das penalidades de advertência ou multa;
- f) Irregularidades que ensejem a rescisão do contrato;
- g) Condenação definitiva por praticar fraude fiscal no recolhimento de quaisquer tributos;
- h) Prática de atos ilícitos visando prejudicar a execução do contrato;
- i) Prática de atos ilícitos que demonstrem não possuir idoneidade para contratar com a CONTRATANTE;

Parágrafo Terceiro – A multa poderá ser aplicada cumulativamente com as demais sanções, não terá caráter compensatório, e a sua cobrança não isentará a CONTRATADA da obrigação de indenizar eventuais perdas e danos.

Parágrafo Quarto – As multas de mora e demais multas são independentes entre si, podendo ser aplicadas isoladas ou cumulativamente, ficando, porém, o total das multas limitados ao valor global atualizado deste instrumento.

Parágrafo Quinto – A multa aplicada à CONTRATADA e os prejuízos por ela causados à CONTRATANTE serão deduzidos de qualquer crédito a ela devido, cobrados diretamente ou judicialmente.

Parágrafo Sexto – A CONTRATADA desde logo autoriza a CONTRATANTE a descontar dos valores por ele devidos o montante das multas a ela aplicadas.

---

**CLÁUSULA VIGÉSIMA PRIMEIRA** – Adicionalmente, a CONTRATADA declara ter ciência de que as disposições contidas na Lei nº 12.846/2013 e na Lei 9.613/1998 se aplicam ao presente contrato.

## **PREPOSTOS**

**CLÁUSULA VIGÉSIMA SEGUNDA** – As partes nomeiam, neste ato, para representá-la no cumprimento deste Contrato, os seus funcionários:

### **Pela CONTRATANTE**

Nome:

Cargo:

E-mail:

Telefone:

### **Pela CONTRATADA**

Nome:

Cargo:

E-mail:

Telefone:

**CLÁUSULA VIGÉSIMA TERCEIRA** – Todas as comunicações referentes aos serviços contratados serão encaminhadas a esses prepostos, que ficarão responsáveis diretamente pela solução das questões apresentadas ou por encaminhá-las para solução por quem de direito.

**CLÁUSULA VIGÉSIMA QUARTA** – Na ocorrência de substituição do preposto nomeado, a parte que realizar a substituição ficará obrigada a informar à outra parte, sempre por escrito, no prazo máximo de 24 (vinte e quatro) horas, a saída do preposto. Neste mesmo prazo deverá ser informado, por escrito, o nome e qualificação do substituto.

## **CÓDIGO DE ÉTICA E NORMAS DE CONDUTA**

**CLÁUSULA VIGÉSIMA QUINTA** – A CONTRATADA declara conhecer e corroborar com os princípios constantes no Código de Ética e Normas de Conduta da CONTRATANTE, disponível na Internet no endereço <http://www.bbts.com.br>.

## **POLÍTICA DE RELACIONAMENTO COM FORNECEDORES**

**CLÁUSULA VIGÉSIMA SEXTA** – A CONTRATADA declara conhecer e corroborar com as diretrizes constantes na Política de Relacionamento com fornecedores da CONTRATANTE, disponível na Internet no endereço <http://www.bbts.com.br>.



## **DA DECLARAÇÃO E GARANTIA ANTICORRUPÇÃO**

**CLÁUSULA VIGÉSIMA SÉTIMA** – A CONTRATADA declara neste ato que está ciente, conhece e entende os termos da Lei Anticorrupção nº 12.846/2013 e, por si e por seus administradores, diretores, funcionários e agentes, bem como seus sócios que venham a agir em seu nome, se obriga a abster-se de qualquer atividade que constitua violação das disposições dos termos da lei mencionada.

**CLÁUSULA VIGÉSIMA OITAVA** – Para a execução deste contrato, nenhuma das partes poderá se oferecer, dar ou se comprometer a dar a quem quer que seja, ou aceitar ou se comprometer a aceitar de quem quer que seja, tanto por conta própria quanto através de outrem, qualquer pagamento, doação, compensação, vantagens financeiras ou não financeiras ou benefícios de qualquer espécie que constituam prática ilegal ou de corrupção sob as leis de qualquer país, seja de forma direta ou indireta quanto ao objeto deste contrato, ou de outra forma que não relacionada a este contrato, devendo garantir, ainda, que seus prepostos e colaboradores ajam da mesma forma.

**CLÁUSULA VIGÉSIMA NONA** - A CONTRATADA compromete-se a praticar a governança corporativa de modo a dar efetividade ao cumprimento das obrigações contratuais em observância à legislação aplicável com ênfase nos princípios, normas e práticas de Integridade estabelecidos no Programa de Compliance da BBTS, disponível na Internet no endereço <http://www.bbts.com.br>.

Parágrafo Primeiro – A CONTRATANTE recomenda à CONTRATADA a implantação de Programa de Integridade, caso essa ainda não possua.

### **POLÍTICA DE PREVENÇÃO E COMBATE À LAVAGEM DE DINHEIRO, AO FINANCIAMENTO DO TERRORISMO E AO FINANCIAMENTO DA PROLIFERAÇÃO DE ARMAS DE DESTRUIÇÃO EM MASSA**

**CLÁUSULA TRIGÉSIMA** – A CONTRATADA declara conhecer e corroborar com as diretrizes constantes na Política de Prevenção e Combate, à Lavagem de Dinheiro, ao Financiamento do Terrorismo e ao Financiamento da Proliferação de Armas de Destruição em Massa da CONTRATANTE, disponível na Internet no endereço <http://www.bbts.com.br>, e, também, que divulga tais diretrizes a seus funcionários alocados na execução do objeto deste contrato.

## **AUDITAGEM**

**CLÁUSULA TRIGÉSIMA PRIMEIRA** – A CONTRATADA declara também concordar com a possibilidade de realização de auditorias por parte da CONTRATANTE visando verificar o cumprimento das cláusulas contratuais e o comprometimento com o seu Código de Ética e Normas de Conduta e Programa de Compliance, devendo o escopo da auditoria ser definido e avaliado mediante os riscos do contrato.

## **MATRIZ DE RISCOS**

**CLÁUSULA TRIGÉSIMA SEGUNDA** – Tendo como premissa a obtenção do melhor custo contratual, mediante a alocação de riscos à parte com maior capacidade para geri-los e absorvê-los, a CONTRATANTE e a CONTRATADA identificam os riscos decorrentes desta relação e, sem prejuízo de outras previsões contratuais, estabelecem os respectivos responsáveis na Matriz de Risco constante no **Documento nº 1** deste Contrato.

Parágrafo Único - É vedada a celebração de aditivos decorrentes de eventos supervenientes alocados, na matriz de riscos, como de responsabilidade da CONTRATADA.

## **DUE DILIGENCE**

**CLÁUSULA TRIGÉSIMA TERCEIRA** – Quando solicitada pela CONTRATANTE, a CONTRATADA deverá preencher, assinar e encaminhar o FQ415-042 - Questionário de *Due Diligence* (Documento nº 6) com as devidas evidências, no prazo máximo de 3 (três) dias úteis, contados da solicitação do envio do documento, observando que a entrega do questionário respondido é fato determinante para a assinatura de contrato e seus respectivos aditamentos.

**CLÁUSULA TRIGÉSIMA QUARTA** – Fica a CONTRATADA ciente de que, a critério da CONTRATANTE, poderá ser efetuado o *Background Check* (Análise Reputacional).

## **BOAS PRÁTICAS**

**CLÁUSULA TRIGÉSIMA QUINTA** – A contratada (e suas coligadas ou as consorciadas), no âmbito deste contrato, como boas práticas, declara(m) aperfeiçoar continuamente seus produtos e serviços.

## **PRIVACIDADE, PROTEÇÃO E TRATAMENTO DE DADOS PESSOAIS**

**CLÁUSULA TRIGÉSIMA SEXTA** – As partes declaram conhecer e cumprir as leis vigentes envolvendo proteção de dados pessoais, em especial a Lei nº 13.709/2018 (Lei Geral de Proteção de Dados Pessoais - LGPD), comprometendo-se a limitar eventual uso de dados pessoais, inclusive de seus representantes, somente para execução do objeto e/ou cumprimento de obrigações acessórias deste contrato, abstendo-se de utilizá-los em proveito próprio ou alheio, para fins comerciais ou quaisquer outros, ressalvadas as hipóteses em que o tratamento seja necessário para o cumprimento legal e regulatório ou exercício regular de direitos.

## **DISPOSIÇÕES FINAIS**

**CLÁUSULA TRIGÉSIMA SÉTIMA** – Fazem parte integrante deste contrato, independente de transcrição, todas as disposições do instrumento convocatório da Licitação referida no preâmbulo, bem como aquelas constantes da Carta-Proposta apresentada, prevalecendo, onde houver conflito, as disposições deste contrato.

**CLÁUSULA TRIGÉSIMA OITAVA** – As partes elegem o foro da Comarca de Brasília para dirimir qualquer questão oriunda deste contrato, com exclusão de qualquer outro por mais privilegiado que se apresente.

E, por se acharem justas e contratadas, assinam as partes o presente instrumento.

**INDICAÇÃO DOS SIGNATÁRIOS:**

**CONTRATANTE: BB TECNOLOGIA E SERVIÇOS S.A.**

**Nome:**

**Cargo:**

**CPF:**

**Nome:**

**Cargo:**

**CPF:**

**CONTRATADA: (informar a razão social)**

**Nome:**

**Cargo:**

**CPF:**

**Nome:**

**Cargo:**

**CPF:**

**DOCUMENTO Nº 1 DO CONTRATO**

**ESPECIFICAÇÃO TÉCNICA**

***Conforme Anexo I do Edital***

**DOCUMENTO Nº 2 DO CONTRATO****TERMO DE ENTREGA**

Contrato DGCO nº ....., OC(s) nº.....

Fornecedor: .....

Solicitação de Entrega nº .....

N. F. VENDA:.....

N.F. REMESSA: .....

Nº UNIVERSAL: .....

**Instruções ao responsável pelo recebimento do(s) bem(ns):**

3. Antes de atestar o recebimento, conferir os bens e, se for o caso, a existência na embalagem de manual de uso informando: modelo do bem/equipamento, especificação técnica, prazo de garantia, endereço e telefone da rede autorizada de assistência técnica.
4. Assinar duas vias deste termo, onde uma via deverá ser entregue ao fornecedor e a outra deverá ser anexada ao sistema ERP junto à nota fiscal.

<b>CNPJ da dependência BBTS:</b>				
<b>Local e endereço de entrega:</b> (Matriz/CAT's)				
<b>Código BBTS</b>	<b>Especificação do item</b>	<b>Qtde</b>	<b>Garantia</b>	<b>Preço unitário (R\$)</b>
<b>Valor total da solicitação</b>				<b>R\$</b>

Data de recebimento do(s) bem(ns): \_\_/\_\_/\_\_

Nome do funcionário BB Tecnologia e Serviços S.A.:  
.....

Matrícula e cargo:.....

Assinatura:.....

**DOCUMENTO Nº 3 DO CONTRATO****TERMO DE ACEITE DO(S)BENS/MATERIAIS**

Instruções ao responsável pela avaliação dos testes e da instalação do(s) bem (ns):

2. Assinar duas vias deste termo, onde uma via deverá ser entregue ao fornecedor e a outra deverá ser anexada ao sistema ERP junto à nota fiscal.

Atestamos que de acordo com o CONTRATO DGCO nº ....., celebrada entre a BB Tecnologia e Serviços S.A. e a empresa ....., com Solicitação de Entrega nº .... (indicar o número da solicitação de entrega correspondente), foi realizada a avaliação/entrega/instalação/ativação/montagem do(s) bem(ns) abaixo relacionado(s), nesta dependência, e que o(s) mesmo(s) foi(ram) testado(s) e encontra(m)-se em perfeito estado/funcionamento:

Bem nº: (informar cod. BBTS) NF S. Remessa .....NF Venda .....

Bem nº: (informar cod. BBTS) NF S. Remessa ..... NF Venda .....

Dependência: ..... (prefixo e nome)

Data da entrega:...../...../.....

Data de instalação: ...../...../.....

Nome do Funcionário da BB Tecnologia e Serviços  
S.A.: .....

Nº Matrícula:.....

Função:.....

Assinatura:.....

**DOCUMENTO Nº 4 DO CONTRATO**  
**SOLICITAÇÃO DE ENTREGA**

**GXX – (GERÊNCIA REQUISITANTE)**

**PEDIDO Nº.....** (sequencial da correspondência)

**OC Nº .....**

Local e data .....

**(NOME DA EMPRESA)**

**(xxx) xxxxxx**

**A/C Sr.**

Prezado Senhor,

**CONTRATO DGCO Nº xxxxxx/xxxx - Fornecimento de cadeiras corporativas em atendimento à necessidade dos estabelecimentos da BB TECNOLOGIA E SERVIÇOS, incluído trade-in de cadeiras obsoletas.....** - Conforme contrato assinado em \_\_\_/\_\_\_/\_\_\_ firmado com essa empresa, solicitamos o fornecimento de uma parcela para até \_\_\_/\_\_\_/\_\_\_, conforme quantidades abaixo:

<b>CNPJ da dependência BB Tecnologia e Serviços:</b>			
<b>Local e endereço de entrega:</b> (Matriz/CAT's)			
<b>Horário de entrega:</b>			
<b>Código BBTS</b>	<b>Especificação do item</b>	<b>Quantidade</b>	<b>Preço unitário (R\$)</b>
<b>Valor total da solicitação</b>			<b>R\$</b>

BB Tecnologia e Serviços S.A.

(carimbo e assinatura)

**DOCUMENTO Nº 6 DO CONTRATO DE PREÇOS**

**QUESTIONÁRIO DE *DUE DILIGENCE* (FQ415-042)**

***Conforme Anexo VIII do Edital***